

# TOSHIBA

## OWNER'S MANUAL

---

32V35KN/32V35KW/32V35KV/32E31KP  
43V35KN/43V35KW/43V35KV/43E31KP

### **Owner's Record**

You will find the model number and serial number on the back of the TV. Record these numbers in the spaces provided below. Refer to them whenever you call upon your Toshiba dealer regarding this product.

HTTDMLY17010

# Contents

## Welcome to Toshiba

- Thank you for purchasing this Toshiba LED TV. This manual will help you use the exciting features of your new TV.
- Instructions in this manual are based on using the remote control.
- Please read all safety and operating instructions in this manual carefully, and keep this manual for future reference.
- LED TV is LCD Panel with LED Backlight.

## Contents

<b>Contents</b> .....	<b>1</b>
<b>Important Safety Precautions</b> .....	<b>2</b>
Installation .....	2
Use .....	2
Service .....	3
Cleaning .....	3
Important information .....	3
Recording using an USB storage device .....	4
Exemptions .....	4
When using a wireless network .....	4
Wireless LAN and your Health .....	4
<b>Getting started</b> .....	<b>5</b>
Accessories List .....	5
Installing the Stand or Wall mount bracket .....	5
TV Front .....	6
TV Rear .....	6
Terminals .....	7
Wired Setup .....	8
Wireless Setup .....	8
Connecting with an HDMI(ARC) cable .....	8
Connecting with an HDMI cable .....	8
Connecting with USB devices .....	8
<b>Remote Control</b> .....	<b>10</b>
Buttons on the Remote Control .....	10
Installing Batteries in the Remote Control .....	11
Remote Control Operation Range .....	11
<b>Live TV</b> .....	<b>13</b>
Turning the TV on for the First Time .....	13
Channel Scan .....	13
Channel List .....	14
Channel Edit .....	14
Favourite .....	14
Guide (EPG) .....	15
PVR .....	15
Recording List .....	16
Timeshift .....	16
<b>Multi-screen</b> .....	<b>17</b>
Screen Mirroring .....	17
Content Sharing .....	17
<b>Smart Functions</b> .....	<b>18</b>
Getting Familiar with the Home Screen .....	18
Managing apps .....	18
Media .....	19
<b>Picture and Sound</b> .....	<b>20</b>
Adjusting the Picture Quality .....	20
Adjusting the Sound Quality .....	21
Using Headphones .....	21
Select Speakers .....	22
<b>Accessibility and System</b> .....	<b>22</b>
Accessibility .....	22
Setting Time .....	22
Using the Timer .....	22
Using Parental Control .....	23
Setting Language and Location .....	23
Using HDMI & CEC .....	23
Upgrade .....	23
Reset to Factory Default .....	23
<b>Troubleshooting</b> .....	<b>24</b>
Picture Issues .....	24
Sound Issues .....	24
Media Files .....	24
Network Issues .....	25
Recording/Timeshift Issues .....	25
Other Issues .....	25
<b>Specifications</b> .....	<b>26</b>
Specifications .....	26
Media Format List .....	27
<b>License Information</b> .....	<b>29</b>

### Disclaimer:

Images throughout this document are for illustrative purposes only and may differ from the actual product.  
Parts of the software function change with the system upgrade.

# Important Safety Precautions

Be sure to observe the following instructions and precautions to ensure safe use of this TV.

## Installation

### 1. **WARNING: To prevent injury, this apparatus must be securely attached to a stable surface/wall in accordance with the installation instructions.**

#### Install the TV in a horizontal, stable location.

- If the TV is not installed securely, it may lean or fall over and cause an injury.
- To prevent injury, use the exclusive optional stand or wall-hanging bracket to install this TV on a stable surface or wall securely in accordance with a qualified technician.
- To secure the TV, use a sturdy strap from the hook(s) on the rear of the TV to a wall stud, pillar, or other immovable structure. Make sure the strap is tight, secure, and parallel to the floor.

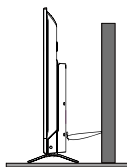

Only for the model with P-clip

### 2. **Never place the TV in an unstabilized location such as on a shaky table, incline or location subject to vibration.**

- Only use cabinets or stands recommended by the TV manufacturer.
- Only use furniture that can safely support the TV.
- Ensure that the TV is not hanging over the edge of the supporting furniture.
- Never place the TV on tall furniture (for example, cupboards or book-cases) without anchoring both the furniture and the TV to a suitable support.
- Never stand the TV on cloth or other material placed between the TV and supporting furniture.

The TV may drop or fall off, which may cause an injury or damage.

### 3. **Never stand or climb on the TV.**

- Educate children about the dangers of climbing on furniture to reach the TV or its controls.

Be especially careful in households with children to prevent them through climbing on top of the TV. It may move, fall over, break, become damaged or cause an injury.

### 4. **Always connect the power plug to an appropriate electrical outlet equipped with 100-240V AC, 50/60Hz.**

Never use the TV outside the specified voltage range. It may cause a fire or an electric shock.

#### About the fuse

In a three pin earthing-type, the fuse fitted in this plug is approved by ASTA or BSI to BS1362. It should only be replaced by a correctly rated and approved type and the fuse cover must be refitted.

#### About the use

- Make sure to insert the plugs firmly, when plugging the AC power cord into the TV set end and wall outlet end.
- Make sure to hold the plug, when unplugging the AC power cord.
- Never use other cord except for supplied AC power cord, and never use the supplied power cord for any other purpose.

### 5. **Never insert or remove the power plug with wet hands.**

This may cause an electric shock.

### 6. **Never block or cover the slots and openings in the cabinet.**

- Never place the TV so that it is facing upward or on its side.

- Never place the TV in a closet, bookcase or other similar area where the ventilation is poor.

- Never drape a newspaper, tablecloth or curtain on the TV.

- When installing the TV against a wall, always keep the TV at least 10cm away from the wall.

- Never place the TV on a soft unstable surface, such as a carpet, or a cushion.

The inside of this TV will overheat if the ventilation holes are covered, blocked or sealed, which may result in a fire.

### 7. **Never place the TV near a heater or in direct sunlight.**

The surface of the cabinet or power cord may melt and result in a fire or an electric shock.

### 8. **Never place the TV in an area exposed to high humidity levels, such as in a bathroom or close to a humidifier.**

This may cause a fire or an electric shock.

### 9. **Never place the TV next to a stove where it will be exposed to oil, smoke, or steam, or in a location where there is a large quantity of dust.**

This may cause a fire or an electric shock.

### 10. **Precautions for moving the TV.**

- When moving the TV, be sure to remove the plug from the wall outlet and disconnect the aerial cable and audio/video cables, any steady ties and mounting screw. A fire or an electric shock may result if the power cord is damaged.

- When carrying the TV, at least two people are needed. Be sure to carry it upright.

- Never carry the TV with the screen facing up or down.

### 11. **Precautions for installing on outdoor aerial.**

An outside aerial system should not be located in the vicinity of overhead power lines, or other electric light or power circuits.

If the aerial falls down or drops, it may cause an injury or an electric shock.

### 12. **Precautions for batteries usage.**

Batteries shall not be exposed to excessive heat such as sunshine, fire or the like.

## Use

### 1. **Never place hot objects or open flame sources, such as lighted candles or nightlights, on or close to the TV.**

High temperatures can melt plastic and lead to fires.

### 2. **The apparatus shall not be exposed to dripping or splashing and that no objects filled with liquids, such as vases, shall be placed on the apparatus.**

When liquids are spilled or small items are dropped inside the TV, this may cause a fire or an electric shock.

If small objects drop inside the TV, turn off the TV and remove the power plug from the outlet immediately and contact a service technician.

### 3. **Never insert objects (metal or paper) or pour water inside the TV through ventilation holes and other openings.**

These items may cause a fire or an electric shock. If these objects are inserted inside the TV, turn off the TV and remove the power plug from the outlet immediately and contact a service technician. Be especially careful that children do not insert objects in the TV.

# Important Safety Precautions

## 4. When the TV will not be used for a long period of time, such as during vacation or travel, remove the power plug from the wall outlet for safety.

The TV is not completely disconnected from the power supply line, as minute current is consumed even when the ⏻ Power switch is turned off.

The Mains plug or an appliance coupler is used as the disconnect device, therefore the disconnect device shall remain readily operable.

## 5. Never pull on the power cord when removing the plug from the wall outlet.

Always hold the plug firmly when removing it. If the power cord is yanked, the cord may become damaged and a fire or an electric shock may occur.

## 6. Never cut, break, modify, twist, bunch up or bent the cord or apply excessive force or tension to it.

Never place heavy objects on the cord or allow it to overheat as this may cause damage, a fire or an electric shock. Contact a service technician if the power cord is damaged.

## 7. If there is thunder or lightning, never touch the aerial cable or other connected cables.

You may suffer an electric shock.

## 8. Turn off the TV before unplugging the power cord.

Failure to do so, may cause a malfunction.

## 9. Listening to music at high volume levels and for extended durations can damage one's hearing.

In order to reduce the risk of damage to hearing, one should lower the volume to a safe, comfortable level, and reduce the amount of time listening at high levels.

## 10. In dry environment due to static electricity, the product may be restart and return to the main OSD interface, USB player interface or the previous source mode.

You can continue to use the TV when appear this phenomenon.

## Service

### 1. Never repair, modify or disassemble the TV by yourself.

It may cause a fire or an electric shock.

Consult a service technician for inspection and repairs.

### 2. When a malfunction occurs, or if smoke or an unusual odor comes from the TV, turn off the TV and remove the power plug from the outlet immediately.

Make sure that the smoke or smell has stopped, then contact a service technician. If the TV is still used in this condition, it may cause a fire or an electric shock.

### 3. If the TV is dropped or the cabinet is broken, turn off the TV and remove the power plug from the outlet immediately.

If the TV has power in this condition, it may cause a fire or an electric shock. If the cabinet is broken, be careful when handling the TV to prevent an injury.

Contact a service technician for inspection and repair.

### 4. When the TV reaches the end of its useful life, ask a qualified service technician to properly dispose of the TV.

## Cleaning

**CAUTION: Avoid using chemicals (such as air refreshers, cleaning agents, etc.) on or near the TV pedestal. Studies indicate that plastics may weaken and crack over time from the combination effects of chemical agents and mechanical stress (such as weight of TV). Failure to follow these instructions could result in serious injury and/or permanent damage to TV and TV pedestal.**

### 1. Remove the power plug before cleaning.

Never use solvents such as benzine or thinner to clean the TV.

• These solvents may distort the cabinet or damage its finish.

• If rubber or vinyl products remain in contact with the TV for a long time, a stain may result.

If the cabinet becomes dirty, clean it with a soft, dry cloth.

When cleaning the surface of the LED display, wipe the panel surface gently with a soft, dry cloth.

### 2. Periodically disconnect the power plug from the outlet and check it.

**If dust has collected on the power plug connectors, clean off the dust with a dry cloth.**

This dust may cause a fire due to reduced insulation on the plug.

## Important information

### 1. About LCD screen

• Please remove all protective film before use.

• If you have the LCD screen facing to the sun, the LCD screen will be damaged. Be aware of locating the TV close to a window or outdoors.

• Never press the LCD screen strongly or scratch it, and never put anything on it. These actions will damage the LCD screen.

### 2. About cabinet and LCD screen

Never spray volatile compounds such as insecticide on the cabinet and LCD screen. This may cause a discoloration or damage the cabinet and LCD screen.

### 3. About afterimage

If a still picture is displayed, an afterimage may remain on the screen, however it will disappear. This is not a sign of malfunction.

### 4. Some pixels of the screen do not light up

The LCD display panel is manufactured using an extremely high level of precision technology, however sometimes some pixels of the screen may be missing picture elements or have luminous spots. This is not sign of malfunction.

### 5. About Interference

The LCD display may cause interference in image, sound, etc. of other electronic equipment that receives electromagnetic waves (e.g. AM radios and video equipment).

### 6. About using under the low temperature places

If you use the TV in the room of 0°C or less, the picture brightness may vary until the LCD monitor warms up. This is not a sign of malfunction.

### 7. When disposing of or transferring ownership of the TV

Before disposing of or transferring ownership of the TV, perform "Resetting the TV".

# Important Safety Precautions

## Recording using an USB storage device

- Be sure to select the correct country/region for use.  
Use of the recording function may not be possible depending on the selected country/region.

Use with incorrect settings may violate certain laws or other regulations, and may result in criminal punishment.

In such cases, Toshiba corporation and the Toshiba Group shall bear no responsibility whatsoever.

- The recording function has been designed for private use and entertainment in your home environment.

Please note that any commercial use of the recording function could lead to copyright infringement of authors' rights. Toshiba asks you to respect the intellectual property rights of third parties.

- Before recording to a device connected to the TV, make a test recording and check the recording performance.
- Toshiba shall not be liable for compensation or incidental damages of any kind whatsoever resulting from content that was not properly recorded on the recording device or that was modified or lost.
- Toshiba shall not be liable for damages of any kind whatsoever (breakdown of the recording device, modification or loss of the recorded content, etc.) resulting from malfunction, operating failure or incorrect operation due to combining with another connected device.
- Do not turn off the power supply to the USB storage device or disconnect the connecting cable while the USB storage device is operating. Doing so may result in loss of the recorded data or malfunction of the USB storage device.
- The recording function is not available in all countries/regions.
- Please note that recording on the USB storage device is no longer playable after the TV's main-board is exchanged during service.
- If the time information is incorrect, programmed recording may not be performed properly.

Furthermore, if the time information differs according to the currently viewed channel, programmed recording may not be performed properly depending on tuning operations.

## Exemptions

- Toshiba is not liable for any damage caused by fires, natural disaster (such as thunder, earthquake, etc.), acts by third parties, accidents, owner's misuse, or uses in other improper conditions.
- Toshiba is not liable for incidental damaged (such as profit loss or interruption in business, modification or erasure of record data, etc.) caused by use or inability to use of product.
- Toshiba is not liable for any damage caused by neglect of the instructions described in the owner's manual.
- Toshiba is not liable for any damage caused by misuse or malfunction through simultaneous use of this product and the connected equipment.

## When using a wireless network

### CAUTION:

- Bluetooth™ and Wireless LAN devices operate within the same radio frequency range and may interfere with one another. If you

use Bluetooth™ and Wireless LAN devices simultaneously, you may occasionally experience a less than optimal network performance or even lose your network connection.

- If you should experience any such problem, immediately turn off either your Bluetooth™ or Wireless LAN device.
- Some TV models may not support Bluetooth™ function.
- Actual performance can vary, including lower wireless network capacity, data throughput rate, range and coverage.
- Performance depends on many factors, conditions and variables, including distance from the access point, volume of network traffic, building materials and construction, operating system used, mix of wireless products used, interference and other adverse conditions.

## Wireless LAN and your Health

- Wireless LAN products, like other radio devices, emit radio frequency electromagnetic energy. The level of energy emitted by Wireless LAN devices, however, is far less than the electromagnetic energy emitted by wireless devices such as mobile phones.
- Because Wireless LAN products operate within the guidelines found in radio frequency safety standards and recommendations, TOSHIBA believes Wireless LAN is safe for use by consumers. These standards and recommendation reflect the consensus of the scientific community and result from deliberations of panels and committees of scientists who continually review and interpret the extensive research literature.
- In some situation or environments, the use of Wireless LAN may be restricted by the proprietor of the building or responsible representatives of the organization. Such restrictions may apply in environments where the risk of interference to other devices or services is perceived or identified as harmful.
- If you are uncertain of the policy that applies to the use of wireless devices in a specific organization or environment, you are encouraged to ask for authorization to use the Wireless LAN device prior to turning on the equipment.



This equipment is a Class II or double insulated electrical appliance.

It has been designed in such a way that it does not require a safety connection to electrical earth.



AC voltage: This symbol indicates that the rated voltage marked with the symbol is AC voltage.



- This lightning flash with arrowhead symbol within an equilateral triangle is intended to alert the user to the presence of non-insulated "dangerous voltage" within the product's enclosure that may be of sufficient magnitude to constitute a risk of electric shock.
- Warning: To reduce the risk of electric shock, do not remove cover (or back) as there are no user serviceable parts inside. Refer servicing to qualified personnel.
- The exclamation point within an equilateral triangle is intended to alert the user to the presence of important operating and maintenance instructions in the literature accompanying the appliance.

# Getting started

## Accessories List

The following accessories are included with TV:

Owner's Manual                      Remote Control × 1  
 Base Stand × 2                        AAA Battery × 2  
 Screws × 4

Optional, some countries/regions may not have: P-Clip × 1 (with 1 screw M6×12 and 1 screw ST4×25C)

**NOTE:** The accessories may be different from the list above due to different models, countries/regions, please refer to the actual accessory bag.

## Installing the Stand or Wall mount bracket

### Installing the Stand

#### CAUTION

- Be sure to disconnect the A/C power cord before installing a stand or Wall-Mount brackets.
  - The LED display is very fragile, and must be protected at all times when installing the base stand. Be sure that no hard or sharp object, or anything that could scratch or damage the LED display, comes into contact with it. DO NOT exert pressure on the front of the TV at any time because the screen could crack.
  - After the installation is complete, make sure the TV is steady on a table or firmly attached to a wall mount, before removing all protective film, if any.
1. Carefully place your TV face-down on a soft, flat surface to prevent damage to the TV or scratching to the screen.
  2. Remove the stand from the accessory bag and then insert the stand into the bottom slot of the TV.
  3. Secure the Base Stand to the TV with the screws in accessory tightly.

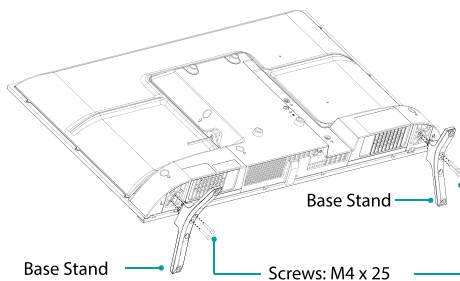

### Installing the wall mount bracket

Before mounting the TV, remove the TV stand if you have already attached it, and make sure the wall mount bracket supports the weight of your TV.

#### CAUTION

When mounting the TV on a wall, follow instructions provided with the wall mount bracket. If it is not correctly mounted, the TV may fall and cause property damage or personal injury.

- Place spacers between the TV and bracket.

- Make sure the tilt angle between the TV screen and the vertical surface is no more than 15 degrees.
- Standard dimensions are shown below.

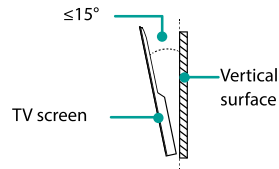

Wall mount hole pattern (mm)	100 × 200 (32") 200 × 200 (43")
Wall mount screw size	M6

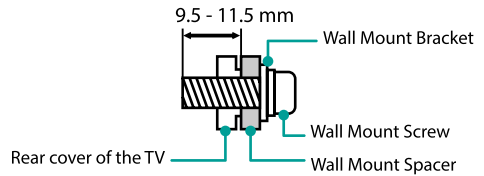

#### NOTES

- The diameter and length of the screws differ depending on the wall mount bracket model.
- Wall mount bracket is optional. Your TV may not have wall mount bracket. Please refer to the actual accessories.

### Installing the P-Clip

Please place the TV on a horizontally stable surface, and then use P-Clip to connect the TV and the wall or pillar. (Marked in the illustration below.)

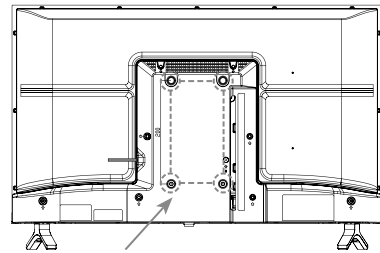

Select a suitable screw hole based on the actual situation

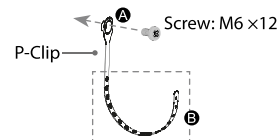

1. Fix **A** part of P-Clip to the screw hole on the back of TV set with a M6×12 screw.
2. Select a suitable hole of P-Clip on **B** part and fix it to the wall or pillar with a ST4×25C screw.



#### NOTES:

- Insecure installation may cause the tilt or falling of the product, and further lead to personal injuries or product damages. If the method above can not fix the product, please consult the manufacturers.
- P-Clip is optional, your device may not have P-Clip, please refer to the actual accessories.

# Getting started

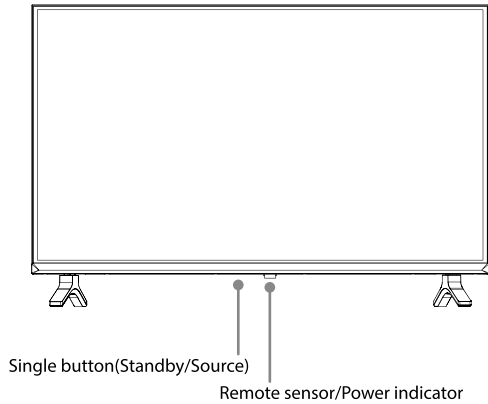
## TV Front



Item	Description
<b>Remote sensor</b>	Receive remote signals from the remote control. Do not put anything near the sensor, as its function may be affected.
<b>Power indicator</b>	The light is red in standby mode.
 <b>Standby / Source</b>	<ul style="list-style-type: none"> <li>▶ When the TV is in standby mode, press the single button to turn on your TV.</li> <li>▶ When the TV is on:                             <ul style="list-style-type: none"> <li>• Press the single button: Display the menu. / Move focus.</li> <li>• Press and hold the single button: Confirm the selection.</li> <li>• If there's no operation for 3 seconds, the menu will hide automatically.</li> </ul> </li> </ul>
 <b>VOL + / -</b>	Press the button to move the focus to "Vol+" or "Vol-"; press and hold the button to adjust the volume.

### NOTES

- Powering on the TV requires several seconds to load programmes.
- Do not rapidly turn the TV off as it may cause the TV work abnormally.

## TV Rear

32"

(32V35KN/32V35KW/32V35KV/32E31KP)

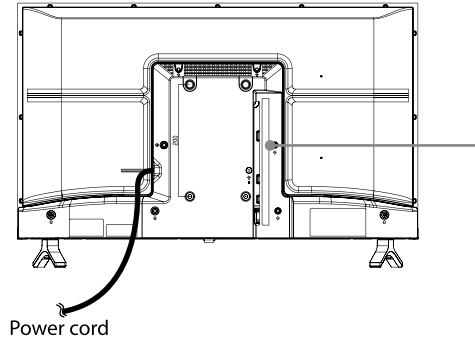

43"

(43V35KN/43V35KW/43V35KV/43E31KP)

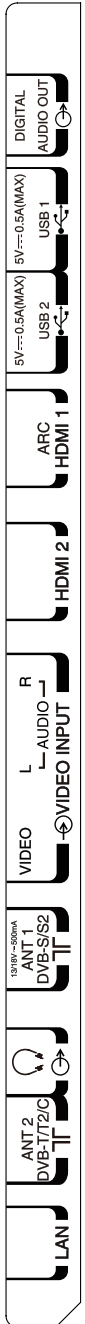
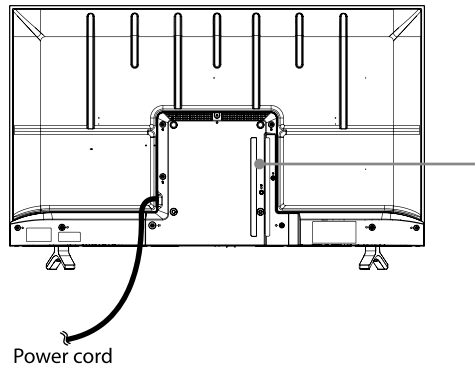











### NOTES

- DVB-S/S2 Jack supports power supply for satellite antenna (13/18V, 0.5A max.)
- Powering on the TV requires several seconds to load programs. Do not rapidly turn the TV off as it may cause the TV to work abnormally.
- Check the jacks for position and type before making any connections. Loose connections can result in image or color problems. Make sure that all connections are tight and secure.
- Not all A/V devices have the ability to connect to a TV, please refer to the user's manual of your A/V device for compatibility and connections procedure.
- Before connecting external equipment, remove the mains plug from the wall socket. Otherwise, it may cause electric shock.

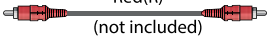
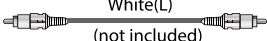
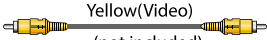
# Getting started

## Terminals

TV label	Port	Brief Description	
DIGITAL AUDIO OUT		Connect an optical cable from an external digital audio system.	
USB		Connect a USB device for browsing photos, music, movies, etc.	
HDMI(ARC)		Connect an HDMI cable from an external digital audio system.	
HDMI		Connect an HDMI cable from an external A/V equipment.	
VIDEO INPUT	 R  L  VIDEO	 Red(R) (not included)  White(L) (not included)  Yellow(Video) (not included)	Connect a composite video cable and left-right audio cables from an external AV device. The VIDEO can be used to connect a range of equipment, including video recorders, camcorders, decoders, satellite receivers, DVD players, or games consoles.
HEADPHONE		Connect headphones to listen to the sound coming from the TV. Note: Excessive sound pressure from earphones can cause hearing loss.	
ANT DVB-S/S2		Connect an outdoor Satellite antenna.	
ANT DVB-T/T2/C		Connect an outdoor VHF/UHF antenna.	
LAN		Connect an Ethernet cable to access a network or the Internet.	

### NOTE

- The location and names of the terminals on the TV may vary according to TV model, and not all terminals available on all models.

# Getting started

## Wired Setup

Connect your TV to your network by connecting the LAN port on the back of your TV to an external modem or router using a LAN (Ethernet/ Cat 5) cable. See the illustration below.

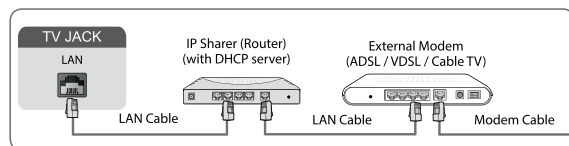

### Settings > Network > Network Configuration

Set the Connection Type is Ethernet, automatically obtain an IP address:

- If you connect to the Ethernet network, the TV will automatically obtain an IP address and connect to the network.
- If the connection fails, disconnected message will display on the Ethernet status. Retry or enter the IP settings and select manual input information again.

Manually enter an IP address:

- Enter the IP Settings to select Manual.
- Enter the IP Address, Netmask, Gateway, and DNS, etc.

### NOTES

- You get access to the Internet through your TV.
- You are recommended to use a modem or router that supports Dynamic Host Configuration Protocol (DHCP). Modems and routers that support DHCP automatically provide the IP Address, Netmask, Gateway, DNS, etc. So you don't have to enter them manually. Most home networks already have DHCP.

## Wireless Setup

To connect your TV to your wireless network, you need a wireless router or modem. See the illustration below.

The TV's built-in Wireless LAN Adapter supports the IEEE802.11 b/g/n communication protocols.

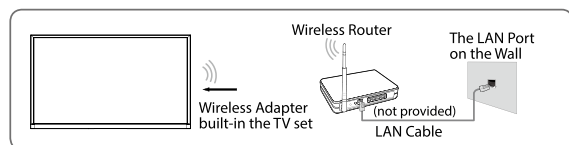

### Settings > Network > Network Configuration

Set the Connection Type is Wireless:

- Refresh  
If no wireless router be found, select it to refresh network.
- Advanced Settings  
Configure the advanced wireless network settings for your TV.
- Add  
If no wireless router be found, select it manual add network.

### NOTES

- You get access to the Internet through your TV.
- Connect to an available wireless network.
- Make sure that you have the wireless router's SSID and password before attempting to connect.

## Connecting with an HDMI (ARC) cable

Connect an HDMI cable from an external digital audio system.

ARC enables the TV to directly output the digital sound through an HDMI cable. Please note that it works only when the TV is connected to the audio receiver that supports the ARC (Audio Return Channel) function.

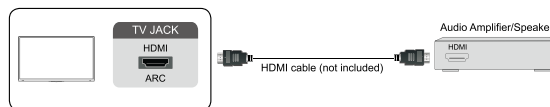

### NOTES

- When this port is used as the ARC function, it can be used as signal input when DVD is connected to amplifier and the amplifier is connected to the TV at the same time. (Some amplifiers may not support series connection.)
- ARC work by auto as per input ARC condition.

## Connecting with an HDMI cable

Connect an HDMI cable from an external A/V equipment.

Some Devices such as DVD player require HDMI signal to be set to output in the device's settings. Please consult your device user manual for instructions.

Please note that the HDMI connector provides both video and audio signals, it's not necessary to connect an audio cable.

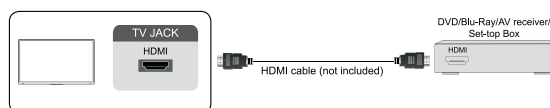

## Connecting with USB devices

Connect the USB devices such as hard drives, USB sticks and digital cameras for browsing photos, listening to music, watching videos.

For the media which has subtitle, you can switch between subtitle languages by choosing character icon from media info bar and switch between subtitle languages.

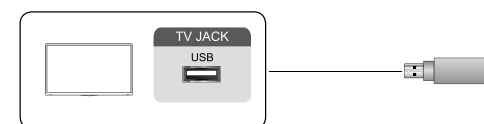

- Support the U disk 4G, 8G, 16G, 32G, 64G, 128G and other common market size, 2T hard drive is currently supported.
- Support format: NTFS, FAT32.

### NOTES

- NTFS does not support recording.
- The listed support formats may not function on some models.

# Getting started

## Using the USB storage device function

The USB storage device function can be used to record and view digital broadcast programmes.

Read the precautions below before recording or viewing programmes using the USB storage device function.

### NOTES

- Be sure to select the correct country/region for use.  
Use of the recording function may not be possible depending on the selected country/region.  
Use with incorrect settings may violate certain laws or other regulations, and may result in criminal punishment.  
In such cases, Toshiba corporation and the Toshiba Group shall bear no responsibility whatsoever.
- Recorded programmes saved on the USB storage device can only be viewed on this TV. They cannot be viewed when connected to another TV(including the same model of TV), a PC, or other device.
- You cannot watch one channel while recording another.
- If the recording time to the USB storage device is too short, no data may be saved.
- You cannot record video input signals on the USB device.
- Not all types of broadcast may be recordable.
- After programming the TV to record digital broadcasting, do not disconnect the power plug before recording starts.
- Should video or audio recording fail due to malfunction of the TV or poor reception, no compensation shall be paid.
- Certain digital cameras may not be compatible with the TV.

# Remote Control

## Buttons on the Remote Control

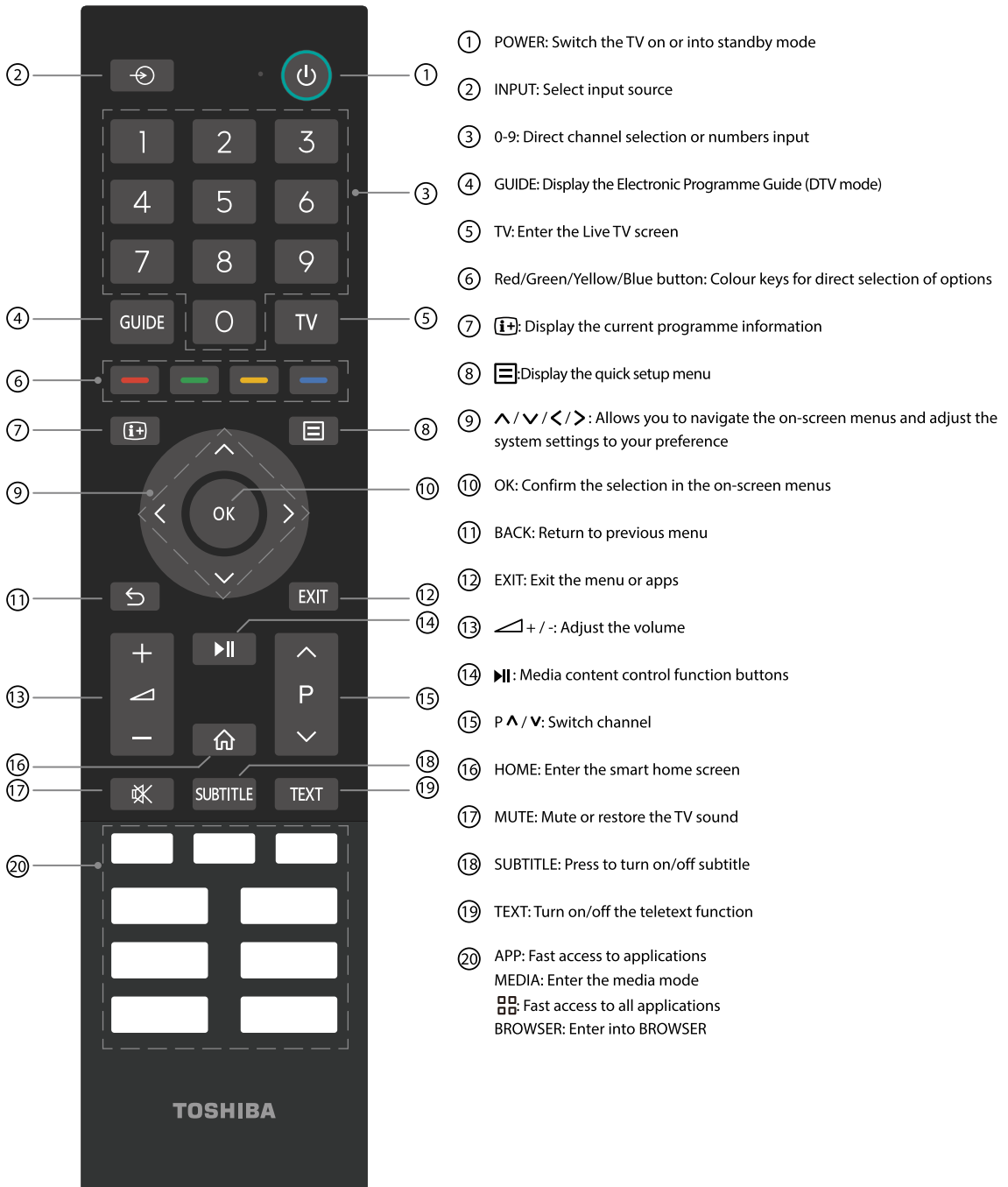

### NOTES

- The image is for reference only and may differ from actual product appearance.
- The included remote control will vary depending on models/countries/regions, check information according to the actual remote control in the accessory bag.

# Remote Control

## Buttons on the Remote Control

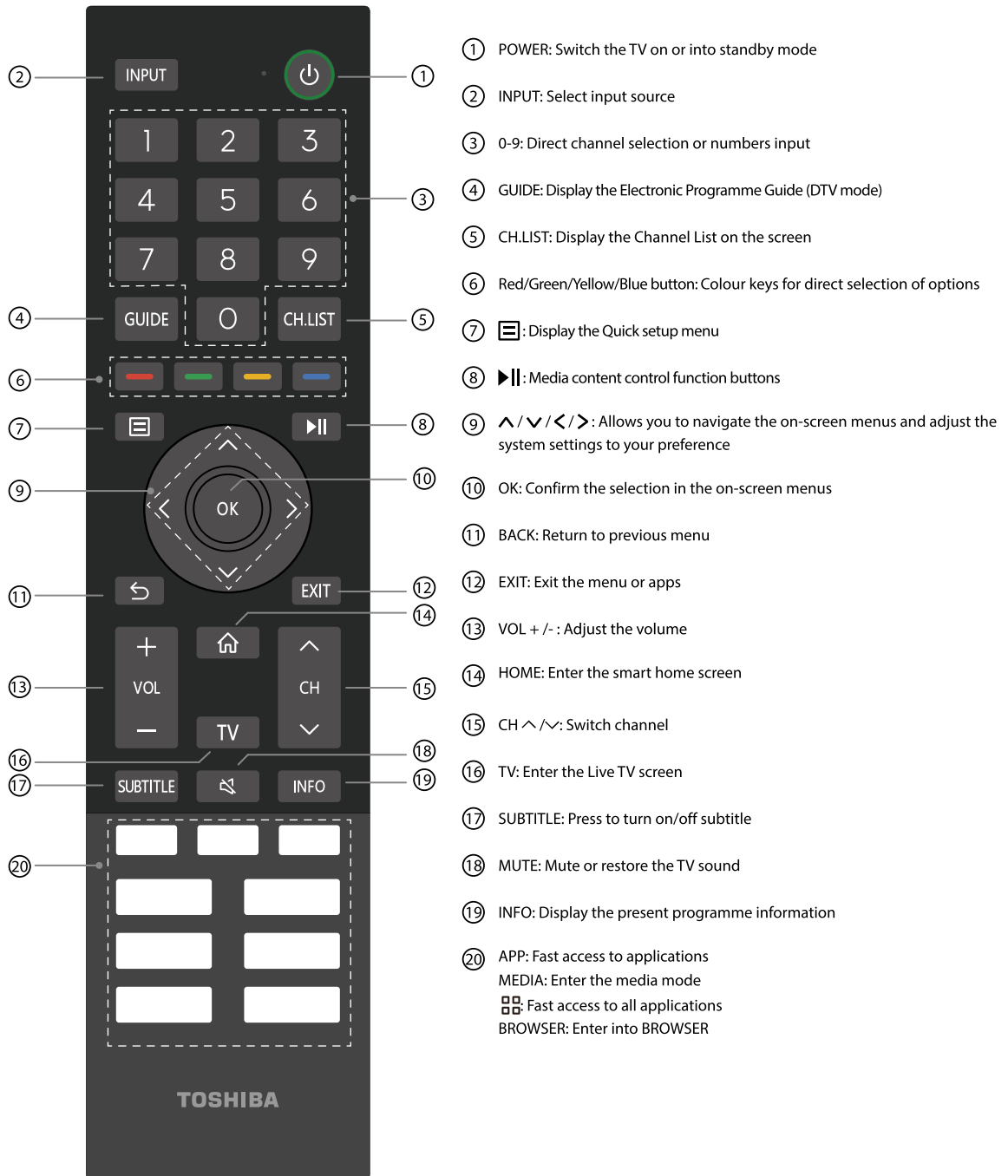

### NOTES

- The image is for reference only and may differ from actual product appearance.
- The included remote control will vary depending on models/countries/regions, check information according to the actual remote control in the accessory bag.

# Remote Control

## Installing Batteries in the Remote Control

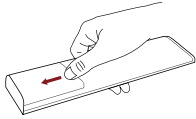

Press the release button on the back of the remote control to remove the battery compartment cover.

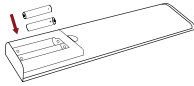

Insert two AAA size batteries. Make sure to match the (+) and (-) ends of the batteries with the (+) and (-) ends indicated in the battery compartment.

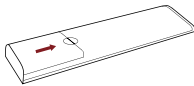

Replace the battery compartment cover.

### NOTE

- Product image is only for reference, actual product may vary in appearance.

## Handling the Batteries

- Incorrect use of batteries may cause corrosion or battery leakage, which could cause fire, personal injury or damage to property. You cannot watch one channel while recording another.
- Only use the battery type indicated in this manual.
- Do not mix old and new batteries or different types of batteries.
- Do not dispose of used batteries as domestic waste. Dispose of them in accordance with local regulations.
- Battery chemicals can cause a rash. If the batteries leak, clean the battery compartment with a cloth. If chemicals touch your skin, wash immediately.
- If you do not intend to use the remote control for a long time, remove the batteries.
- Remove depleted batteries immediately to prevent battery acid from leaking into the battery compartment.

## Remote Control Operation Range

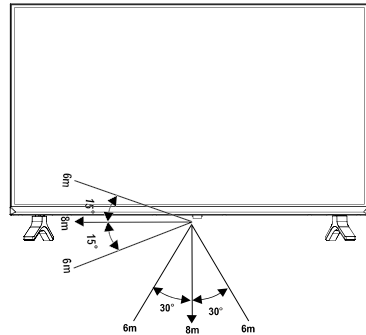

1. The remote control can work at a distance of up to 8 meters in front of the TV set.
2. The remote control angle: taking the remote sensor as an apex, 6 meters away, its controlled horizontal angle is within  $\pm 30^\circ$ , while the vertical angle is within  $\pm 15^\circ$ .
3. The operating distance may vary depending on the brightness of the room.

### Disposal of this unit

Product should not be damaged, dismantled or thrown in municipal waste. It should be packed and handed over to authorised re-cycler.





## Turning the TV on for the First Time

To turn your TV on or off:

1. Plug the AC power cord into a socket outlet of AC power supply.
2. When the TV is powered on, press the [  ] button on the remote control, to turn TV on or off.

### NOTES

- When your TV is in standby mode, it is still consuming power. To completely disconnect power, please remove the mains plug from the mains socket.
- If your TV does not receive an input signal for several minutes, it automatically goes into standby mode.

Connect the mains cable to the mains socket after you have completed all the connections. The first time you turn on the TV, it will go straight into the Installation Guide. Press the  /  /  /  button to navigate the menu and change the settings. Press the  button to confirm.

### Language

Select your desired language to be displayed on the menu.

### TV Mode

Select Home Mode or Store Mode.

### Connect to the Internet

If your TV does not automatically detect an Ethernet connection, then use a wireless network. Select your network from the list that displays. Also you can add a hidden network. When you're done, move to the next screen.

### Country

Select the country/region where you will operate the TV.

### Time Zone

Select the local time zone according to your region. (Only available in certain countries/regions.)

### Postcode

The disaster risk warnings will be popped out according to the postal code when the TV gets the disaster signal.(Only available in certain countries/regions, check information according to the actual product.)

### Terms & Conditions, Privacy Policy

Agree to all listed smart features by clicking to "Accept All". Please read the details of them carefully before you choose.

### Sign in to your VIDAA account

A VIDAA account gives you all the best features of your smart TV and always keeps it up to date. You can choose to log in to VIDAA account or skip.

## Channel Scan

You can scan for channels automatically or manually.



### NOTE

- Satellite/antenna/cable function may not be applicable in some models/countries/regions.

### Auto Scan

Automatically scan for channels to view programmes from TV source.

### INPUT > TV

In Live TV,  /  > **Settings** > **Channel** > **Auto Scan**.  
If no TV channels were saved before, you will be prompted to do a channel search.

#### ● Satellite

• **Single Satellite:** You can use single satellite if you only have one satellite equipped.

• **DiSEqC:** You can choose DiSEqC if you have DiSEqC equipment. Up to four satellites in DiSEqC 1.0 mode can be installed.  
If you are using a motorized antenna, you can use DiSEqC 1.2 mode.

• **Unicable:** If your house is equipped with Unicable satellite distribution, you should use this option.

Please make sure that you know the Unicable band and frequency that can be used. The information should be available on the equipment or the landlord can provide it.

#### ● Antenna

• **Channel:** Select from **All Channels** or **Free Channels**. This option may not be available depending on countries/regions/operators.

• **Scan Mode:** Select from digital channels only (DTV), digital and analogue channels (DTV+ATV) or analogue channels only (ATV).  
If you receive DVB-T or DVB-T2 signal, you can use DTV.

• **LCN:** Switch on/off LCN (Logical Channel Number).

Please note that some operators are restricted to manually change the channel order. If you switch off LCN, then the channel list can be edited after channel scan.

This function may not be applicable in some models/countries/regions.

#### ● Cable

• **Channel:** Select from **All Channels** or **Free Channels**. This option may not be available depending on countries/regions/operators.

• **Scan Mode:** Select from digital channels only (DTV), digital and analogue channels (DTV+ATV) or analogue channels only (ATV).

• **Search Mode:** Select from **Frequency Scan** or **Network Scan**. Set the Network ID and Start Frequency if you select Network Scan.  
This function be applicable in DTV, DTV+ATV mode.



• **LCN:** Switch on/off LCN (Logical Channel Number).

Please note that some operators are restricted to manually change the channel order. If you switch off LCN, then the channel list can be edited after channel scan.

This function may not be applicable in some models/countries/regions.



### Manual Scan

Manually scan for channels to view programmes from your TV sources through DTV or ATV.

In Live TV,  /  > **Settings** > **Channel** > **Advanced Settings** > **Manual Scan**

#### ● DTV Manual Scan

Manually scan for DTV channels to view programmes from a TV source.

When the DTV Manual Scan screen appears, press  /  button to select **Antenna**, **Cable** or **Satellite**, and select Start to commence search channel. When the signal has been tuned, signal strength will be displayed on the screen.

#### ● ATV Manual Scan

Manually scan for ATV channels to view programmes from a TV source. Manually input channel frequency you want by remote number keys, and select **Picture System** or **Sound System**, then select Start to commence search channel.

# Live TV

## Live TV tutorial

After channel scanning is done for the first time, the screen will display Live TV operating tutorial, including:

- / : Load the info bar
- / : Load the channel list
- / : Open the electronic programme guide (only available in some models/countries/regions)
- / : Load onscreen menu
- : Call up PVR, Timeshift, Recording List menu
- : Jump to the previous channel

### NOTE

- The remote control buttons may vary depending on models/countries/regions.

## Channel List

### Displaying the channel list

In Live TV, press the / button to display the Channel List menu.

Alternatively, in Live TV, / > **Channel List**.

### Entering the sub-menu of channel list

In Live TV, press / >

### Introducing the sub-menu

In Live TV, press / >

#### • TV List

Display Live TV channel categories, such as **Antenna**, **Cable** or **Satellite**.

#### • Fav

Display favourite lists 1 to 4.

#### • Filter

Select channels by **Content**, **HD**, **Child Lock**, **Scrambled** and **Sort**.

Some options in **Filter** may not be available in some models/countries/regions.

#### • Search

Direct input the keywords of channel's content on the screen's keyboard by remote control to retrieve channels.

#### • Edit

Edit the channel list.

### NOTE

- The sub-menu options may vary depending on models/countries/regions.

## Channel Edit

Manually edit the channel list to your preference.

### Editing Live TV channels

In Live TV, press / > to select a Live TV channel category such as Antenna, Satellite, Cable or FAV, then use D-pad to select **Edit**.

Alternatively, in Live TV, press / button, select **Settings** > **Channel** > **Channel Edit**, and select a Live TV channel category such as Antenna, Satellite, Cable or FAV.

- Press button on the selected channel, then a checkbox will appear. You can select multiple channels at the same time to move or delete.
- Move: Press button to select the channel you want to move. Moving the channels could be restricted by the operator. If you want to be able to move channels, it is not recommended to choose an operator during channel scan, and LCN should be set to Off.
- Delete: Press button to delete the selected channel.
- Restore: Press [RED] button to enter the list of deleted channels. Press button to restore the deleted channel.
- Filter: Press [YELLOW] button, the filter screen will pop up. Press button to select options, and the channel list can be updated.
- Search: Press [BLUE] button, to search the channel.

## Exporting to USB

Allow you to export the current channel list to a USB storage device.

In Live TV, / > **Settings** > **Channel** > **Channel Edit** > **Export to USB**

## Importing from USB

Allow you to import a previously exported channel list via a USB storage device.

In Live TV, / > **Settings** > **Channel** > **Channel Edit** > **Import from USB**

## Favourite

### Adding a channel to a favourite list

- In Live TV, press / button to call out the channel list.
- Press / button and select the channel you want to add to the favourite list.
- Select **Add to Favourite**, and choose from **FAV1-FAV4**.
- Then, a heart-shape icon will appear next to the added channels.

### Viewing your favourite list

In Live TV, press / > > **Fav** to call out the favourite list.

### Editing the favourite list

In Live TV, press / > > **Fav** > to select **FAV1-FAV4**, then use D-pad to select **Edit**.

Alternatively, go to / > **Settings** > **Channel** > **Channel Edit**, and select **FAV1 - FAV4**.

You can add, move or remove favourite channels.

- Select **Add channels** to add the selected channels to a favourite list.
- Select a channel in a favourite list, and press button to move it.
- Select a channel in a favourite list, and press button to remove it.

### NOTES

- These steps should be operated under the TV input.
- Before you edit the favourite lists, channel scan must be completed first.
- You can add channels from various reception types to the favourite list.

## Guide(EPG)

The Guide (EPG) provides a convenient way to check TV programs for the upcoming 7 days. The information displayed by the Guide (EPG) is made available by the commercial television networks for digital channels only. The Guide (EPG) also provides a simple way to record your favourite programmes and a reminder function which can switch channel automatically at scheduled time, so that you will not miss programmes of interest. The availability and amount of programme information will vary depending on the particular broadcaster.

### NOTE

- The Guide (EPG) function is only available for digital channels. Analogue channels are not supported.

In Live TV, press **GUIDE** / **EPG** button, or press **INFO** / **INFO** > **Guide (EPG)** to display channel information on programme guide list.

### Watch

In Guide (EPG), when a current programme is selected, press **OK** > **Watch** to switch to the channel you want to see.

### PVR/Reminder

In Guide (EPG), press **UP** / **DOWN** button to select the channels. Press **LEFT** / **RIGHT** button to select programme based on the time schedule.

Press **OK** button to select **PVR** or **Reminder**.

### NOTES

- Reminder in the Guide (EPG) is only available for programmes that haven't been aired yet.
  - A storage device (space should be no less than 2G, and transfer rate should be no less than 4MB/s) must be attached to the TV for recording purposes. It is strongly recommended to use USB mobile hard disk drive instead of USB flash drive as the storage device.
  - The TV will record the programme even in standby mode.
  - The PVR function may not be applicable in some models/countries/regions.
- ### Schedule
- In Guide (EPG), press **RED** [RED] button to view a list of scheduled reminders and recordings.

### 24h-

In Guide (EPG), press **YELLOW** [YELLOW] button to select programmes of the previous day.

### 24h+

In Guide (EPG), press **BLUE** [BLUE] button to select programmes of the next day.

## PVR

The PVR function allows you to easily record digital television content for later viewing. The function is only available for digital channels. To use PVR, you must connect a storage device for recording. The format of the storage disk should be NTFS, FAT32. The PVR will not function if a data storage device has not been connected.

### Schedule Recording

In Live TV, press **DOWN** > **PVR**.

Alternatively, press **UP** / **INFO** to load the info bar, and select a programme and choose PVR.

In Guide (EPG), press the **RED** [RED] button to view the scheduled recording. In schedule recording list, you can readjust the reservation information that has been set.

### Standby Recording

If you press the power button during recording and select **Standby Recording**, your TV will go into standby mode but the recording process is still going on. If you press power button again to wake up the TV, the recording process will not be affected, an optional bar will appear. Go on recording process by **Cancel**, not save and delete the current recorded file by **Delete**, save the current recorded file to the disk by **Save**.

### NOTES

- The storage space of your device should be no less than 2G (for 15 minutes high definition video). It is strongly recommended to use USB mobile hard disk drive instead of USB flash drive as the storage device.
- If the transfer rate of your hard disk is too slow, a pop-up notice will appear. In this case, you can use another disk with higher speed.
- The PVR function doesn't support analogue channels.
- Some broadcasters may restrict to record the programme.
- During the recording progress, channels locked with Channel Lock (password needed) are disabled to watch.
- Some channel-related configuration may conflict with background recording. In this case, a reminding window will pop up.
- The PVR function may not be applicable in certain models/countries/regions.

## Recording List

### Accessing the recording list

View the list of recorded programmes and scheduled list.

To enter the recording list:

In Live TV, / > **Recording List**

### Managing the recording list

In Live TV, / > **Recording List** > **Recorded**

You can watch or delete recorded programmes.

#### ● Watch recorded programme

Select a recorded programme in the recording list, and press to watch it.

#### ● Delete recorded programme

Select **Edit**, then select the recorded programme in the recording list that you want to delete, then press button to delete it.

If you connect more than one storage devices to the TV, **Recorded (Disk for Recording)** and **Recorded (All Disk)** are available on-screen to select.

In **Recorded (Disk for Recording)**, you can watch recorded programme of the storage device that is selected at / > **Settings** > **System** > **Advanced Settings** > **PVR & Time Shift** > **PVR Setup**

#### ● Managing the schedule list

In Live TV, / > **Recording List** > **Scheduled**

You can change the information of scheduled recording and reminder, or cancel scheduled recording or reminder.

#### ● Delete scheduled recording or reminder

Select **Edit**, then select the scheduled recording or reminder in the schedule list that you want to delete, then press button to delete it.

#### ● Edit scheduled recording or reminder

Select scheduled recording or reminder in the schedule list, press button to call out the settings menu, and then adjust the options as you need.

### NOTE

- The Recording List function may not be applicable in some models/countries/regions.

## Timeshift

This option allows you to pause and rewind Live TV. This function operates by recording temporarily to a storage device. Please ensure your storage device is connected and there is enough free disk space. Otherwise, the timeshift function will not commence.

In Live TV, press > **Timeshift**, and then the playback bar will appear.

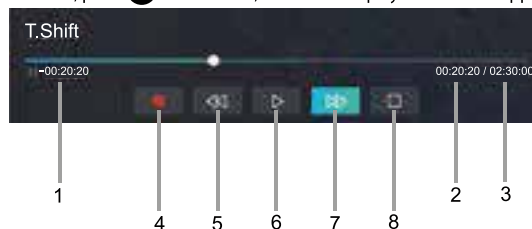

1. Unwatched time for buffered content.
2. Current time.
3. Can be recorded's total time.
4. Record: to convert timeshift to live recording of current broadcast channel. Select and the programme content you've watched in Timeshift before will also be saved in the storage device.
5. Fast backward: you can choose x2, x4, x8 or x16.
6. Pause/ Play.
7. Fast forward: you can choose x2, x4, x8 or x16.
8. Stop Timeshift: to exit the function and watch the current broadcast.

### NOTES

- The Timeshift function doesn't support analogue channels.
- The storage space of the device should be no less than 2G. It is strongly recommended to use USB mobile hard disk drive instead of USB flash drive as the storage device.
- The Timeshift function may not be applicable in some models/countries/regions.

# Multi-screen

## Screen Mirroring

Mirror your mobile device screen to the TV.

### INPUT > Screen Mirroring

1. Turn on the casting function of your Android/Windows 10 device.
2. Find the TV name in the searching list of your device and select it.
3. Wait for the connection progress to complete and the content on your device will be displayed on the TV.

### NOTE

- Some mobile devices may not support casting.

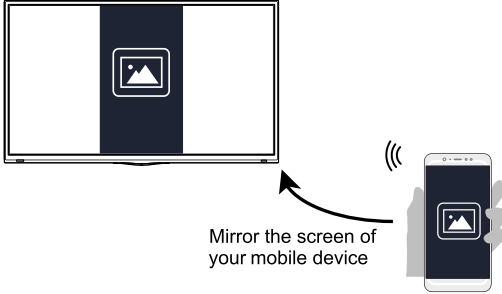

## Playing media content from your Android/iOS/PC device on the TV

You can connect media content that be saved in your Android/iOS/PC device and play the content on your TV.

- Establishing Content Sharing connection between the TV and your device.
  1. Connect your TV and your Android/iOS/PC device to the same network.
  2. Turn on the content sharing function of your Android/iOS/PC device.
  3. Make sure your media content in your Android/iOS/PC device visible through the network that be connected by your TV.
  4. On your TV, select a device with media content at / > / > **My Apps > Media.**
  5. The media content list will appears in your Android/iOS/PC device.
  6. Select a media content item from the list to play.

### NOTES

- Some Android/iOS/PC devices may not support content sharing function. If your device doesn't support content sharing, you can download an app that supports the function to connect to your TV.
- The content may not be played depending on the file format.
- The content may not be played smoothly or the function may not work properly due to the network condition.

## Content Sharing

Before you use this function, turn on Content Sharing at /

> **Input > Content Sharing.**

### Sharing media content from your Android/iOS/PC device

Share media content, like videos, music or photos, from your Android/iOS/PC device to your TV screen.

- Establishing Content Sharing connection between the TV and your device.
  1. Connect your TV and your Android/iOS/PC device to the same network.
  2. Turn on the content sharing function of your Android/iOS/PC device.
  3. Find the TV name in the searching list of your device and select it.
  4. Wait for the connection progress to complete, in your Android/iOS/PC device, select the media content you want to share.



# Smart Functions

## Getting Familiar with the Home Screen

Press / button on your remote control to enter the Home screen. The Home screen serves as the central location to run the TV more conveniently.

### Using the navigation bar

The navigation bar refers to indicators and icons on the top of the Home screen.

#### NOTE

- Indicators or icons may vary depending on models/countries/regions.

#### Search

Search the content you want.

#### Input

Select the Input source depending on the device you have connected to your TV.

#### Settings

Let you configure the TV.

#### Notifications

Allow pop-up notifications to appear for useful information and events that occur with your TV, including: **Advertising, New Arrivals, Warnings** and **Legal Statements, System Messages**. You can enable/disable each of these notifications at Settings in the notification centre.

You can view the list of event messages generated by the TV. To delete all notifications, select **Clear All**.

#### NOTE

- When you sign in your VIDAA account, please find Notifications in VIDAA Account on the Home screen.

#### VIDAA Account

Sign in your VIDAA account.

A VIDAA account gives you all the best features of your smart TV and always keeps it up to date.

#### Voice

Quick access to **Voice Service**.

This function may not be applicable in some models/countries/regions.

#### Time

You can always view the current time at the top of the Home screen.

#### Network

Connect your TV to the Internet through a wireless connection or an Ethernet cable , and the corresponding icon will appear.

## Using the Shortcuts

You can add inputs, channels and websites to the Home screen to have quick access to them for your convenience.

### Add inputs to the home screen

- Press **INPUT** button.
- Move the focus to an input you want to add to the Home screen, and press / > **Add to home** > . The input icon will appear in Shortcuts on the Home screen.

#### NOTES

- Some options in inputs source page cannot be added to the Home screen.

- To remove inputs from Shortcuts, just move the focus to the shortcut on the Home screen and press / button on your remote control.

### Add channels to the home screen

- In Live TV, press / button to call out the channel list.
- Press / button and press button to tick channels that you'd like to add on the Home screen.
- Select **Add to home**. The channel icon will appear in Shortcuts on the Home screen.

#### NOTE

- To remove channels from Shortcuts, just move the focus to a shortcut on the Home screen and press / button on your remote control.

### Add webpages to the home screen

- In Browser, visit a website you'd like to add on the Home screen.
- Use the D-pad to move the focus to **Add to home** icon in the top Browser navigation bar and select it.
- Select **Add**, and this webpage will appear in Shortcuts on the Home screen.

#### NOTE

- To remove webpages from Shortcuts, just move the focus to a shortcut on the Home screen and press / button on your remote control.

## Managing apps

### / > My Apps

Select an app you want to move, press / button to call out **Sort** selection and press button to select it, then by D-pad on your remote to move the app and press button to store position.

#### NOTE

- Some apps may not be moved.

### Installing an app

Even though your TV has numerous factory-installed apps, there may be others that you'd like to download.

To install an app:

- / > **My Apps** > **APP STORE**.
- Use the D-pad on your remote to select the app that you want to install.
- Select **Install**. The selected app is installed on the TV.

#### NOTES

- To use this function, your TV must be connected to the Internet.
- Adding apps is free, but it might cost you money when using some apps.

### Removing an app in My Apps

You can only delete apps that you've installed to the TV. Factory-installed apps can not be deleted.

- In **My Apps**, select the app you want to remove, and then press / button to select **Remove**.
- Select **OK**. The selected app is deleted.

# Smart Functions

## Media

### / > My Apps > Media

Media is a central location for you to view or listen to different types of content, such as photos, music and movies. You can view media content through the following methods:

- A USB thumb drive or hard drive.
- Compatible mobile phone, tablet or other personal devices: you can stream movies, music and photos that are stored on compatible personal device and play or view the content on your TV.

### Playing media contents

#### / > My Apps > Media > connected devices

Select the content you want to play on the screen, like pictures, videos and music.

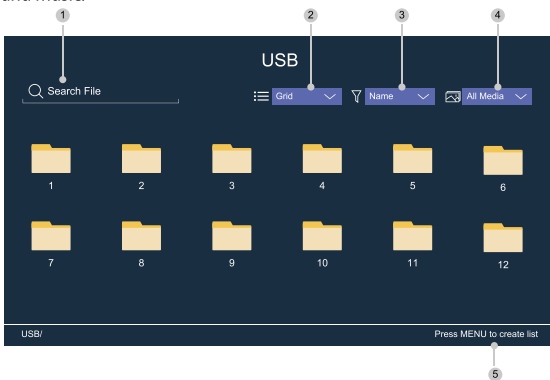



1. Search the content you want to play.
2. Arrange the content list by **Grid, List**.
3. Sort the content list by **Name, Date Modified, Size**.
4. Filter the content list by **All Media, Photo, Video, Music, Recorded**.
5. Create a photo, music, or video playlist.

### NOTES

- The content and performance for reference only, some options in the above table may not be available in some models/countries/regions.
- You must obtain any required permission from copyright owners to download or use copyrighted content.
- Toshiba cannot and does not grant such permission.

### Playing background music during viewing pictures

1. Choose a picture to display.
2. Press  /  button to call out playbar.
3. Select **Background Music** and choose your music to create a Music Playlist.

Now you can play the background music during viewing pictures.

# Picture and Sound

## Adjusting the Picture Quality

Adjust picture mode, picture size and other advanced picture settings.

### Choosing a picture mode

 /  >  **Settings** > **Picture** > **Picture Mode**

Select a preset picture mode to best suit the content you're viewing.

- **Standard**  
Best suited for watching normal content, such as News, Drama or Documentary.
- **Cinema day**  
Best suited for watching movies in a bright environment.
- **Cinema night**  
Best suited for watching movies with dark environment.
- **Dynamic**  
Best suited for the content that requires vivid picture quality.
- **Sports**  
Optimized picture for watching sports.
- **Auto**  
The picture mode will be adjusted automatically.  
This function may not be applicable in some models/countries/regions.

### Changing the aspect ratio

 /  >  **Settings** > **Picture** > **Aspect Ratio**

Adjust the Aspect Ratio to stretch or zoom in your picture.

- **Automatic**  
Automatically switch Aspect Ratio between 16:9 and 4:3 based on the signal information.
- **16:9**  
Best suited for 16:9 Widescreen content. This will also stretch 4:3 content to Widescreen.
- **4:3**  
Best suited for 4:3 content.
- **Panoramic**  
Provide a full-screen image by stretching the edges whilst leaving the middle untouched.
- **Movie Zoom**  
Provide a full-screen image by zooming in on the movie.
- **Direct**  
Point to point display also known as 1:1 Pixel Mapping.

### NOTES

- Using the special functions to change the size of the displayed image (e.g. changing the height/width ratio) for the purpose of public display or commercial gain may infringe on copyright law.
- If the aspect ratio of the selected format is different from the one of the TV transmission or video programme, it can cause a difference in vision.
- When using PC connected via HDMI terminal, the moving image quality may be deteriorated.

### Game Mode

Connect your PC or Games consoles and your TV by HDMI cable. Select Game Mode is On at  /  >  **Input** > **HDMI** > **Picture** > **Game Mode**.

Optimised for PC or Games consoles, reduces Input Lag and improve responsiveness for getting a better play experience.

### NOTES

- This function may not be applicable in some models/countries/regions.
- Check the jacks for position and type before making any connections  
Make sure that all connections are tight and secure.
- Not all HDMI devices have the ability to connect to TV.

### Configuring advanced picture settings

 /  >  **Settings** > **Picture** > **Picture Mode Settings**

Adjust display settings for each Picture Mode. You can personalize the picture quality by adjusting the following settings.

- **Apply Picture Settings**  
Adjust current picture mode to apply to all sources or just current source.
- **Backlight**  
Set the overall brightness of the screen.

### NOTE

- The function name may vary depending on models.

- **Brightness**  
Adjust the Brightness level to generate lighter or darker images.
- **Contrast**  
Adjust the Contrast level to increase or decrease how bright images appear.
- **Colour Saturation**  
Adjust the colour intensity of the picture for a more vibrant image.
- **Sharpness**  
Adjust how sharp or soft edges of images appear.
- **Adaptive Contrast**  
Automatically darken dark areas and lighten light areas of images to see more details.
- **Ultra Smooth Motion**  
Reduce seeing afterimages that are left on the screen when viewing fastmoving objects.  
This function may not be applicable in some models/countries/regions.
- **Clear Motion**  
Reduce judder and blur from video content.  
This function may not be applicable in some models/countries/regions.
- **Noise Reduction**  
Improve how clear the picture appears by reducing noise.
- **MPEG Noise Reduction**  
Reduce MPEG block noise and provides clearer edge transitions.
- **Colour Temperature**  
Adjust how warm (red) or cool (blue) the white areas of the image appears.
- **Expert Settings**  
Adjust advanced picture settings based on your viewing preference.
- **Overscan**  
Change the video size settings to slightly crop the edges of the displayed image.  
This function may not be applicable in some models/countries/regions.
- **Reset Current Mode**  
Restore all the picture settings in the current picture mode to the factory default values.

### Configuring expert settings

 /  >  **Settings** > **Picture** > **Picture Mode Settings** > **Expert**

# Picture and Sound

## Settings

Adjust advanced picture settings based on your viewing preference.

### ● Colour Gamut

Change the range of colours the TV displays.

This function may not be applicable in some models/countries/regions.

### ● Colour Tuner

Adjust the Hue, Saturation and Brightness of colour settings.

### ● White Balance

Adjust the intensity of red, green and blue lights to view the true colours of all images in the picture.

### ● Black Level

Adjust the HDMI signal range to be more suitable for the content.

### ● Gamma Adjustment

Adjust the Gamma to alter how the TV will respond to the grayscale content. In a dark room choose a higher number like 2.4. In a brighter area select a lower number like 2.0. In general, 2.2 is normally recommended.

This function may not be applicable in some models/countries/regions.

### ● Gamma Calibration

Adjust selected Gamma curve.

This function may not be applicable in some models/countries/regions.

### ● Viewing Angle

Provide better watching experience with viewing angle.

This function is only available in VAC-supported models.

### ● RGB Only Mode

View images based on default settings or choose the colour red, blue or green.

### ● Low Blue Light

Eyes care: reduce the emission of blue light.

This function may not be applicable in some models/countries/regions.

## Adjusting the Sound Quality

Adjust sound mode and other advanced sound settings.

### Choosing a sound mode

 /  >  **Settings > Sound > Sound Mode**

Select a preset sound mode to suit the type of content you are listening to.

#### ● Standard

In Standard mode, the TV delivers a flat frequency response, which preserves the natural characteristics of the original sound.

#### ● Theatre

Theatre mode increases the surround sound effect and provides a more prominent subwoofer response.

#### ● Music

In Music mode, low and high frequencies are emphasized to enhance musical instrument reproduction.

#### ● Speech

In Speech mode, low and high frequencies are attenuated to improve the reproduction and clarity of the human voice.

#### ● Late Night

In Late Night mode, the TV will improve the reproduction and clarity of the human voice with a low volume level.

#### ● Sports

Optimised sound for watching sports events.

#### ● Auto

The sound mode will be adjusted automatically.

This function may not be applicable in some models/countries/regions.



### Configuring advanced sound settings

 /  >  **Settings > Sound > Sound Mode Settings**

Tune the audio settings of the TV. You can personalise the sound quality by adjusting the following settings.

#### ● Apply Audio Settings

Adjust current sound mode to apply to all source or just the current source.

Only applicable when **TV Speakers** is selected at  /  >  **Settings > Sound > Speakers > Audio Output**, as below options:

#### ● Bass Boost

Bass Boost uses DTS TruBass™ to enhance the perception of bass frequencies to provide deep, rich bass response from the TV's internal speakers.

This function may not be applicable in some models/countries/regions.

#### ● Surround Sound

Surround sound uses DTS TruSurround™ to deliver an immersive surround sound experience from the TV's internal speakers.

This function may not be applicable in some models/countries/regions.

#### ● Dialog Clarity

Dialogue Clarity uses DTS Dialogue Clarity™ to boost the frequency range of the human voice so dialogue is clearly understood and heard above audio or surround effects.

This function may not be applicable in certain models/countries/regions.

#### ● TruVolume

Automatic control over drastic volume changes while watching TV programs or films, providing a more comfortable and consistent volume.

This function may not be applicable in some models/countries/regions.

#### ● Equalizer

Boost the volume at different frequencies.

#### ● Subwoofer

Built-in subwoofer switch.

This function may not be applicable in some models/countries/regions.

#### ● Bass Boost Value

Built-in bass adjustment.

This function may not be applicable in some models/countries/regions.

#### ● Wall Mount Setup

Automatically optimize the sound based on the position of the TV.

This function may not be applicable in certain models/countries/regions.

#### ● Auto Volume Control

Activate to prevent the volume from changing when you switch TV channels.

This function may not be applicable in certain models/countries/regions.

#### ● Reset Current Mode

Restore all of the audio settings in the current sound mode to the factory default values.

#### NOTE

- Some models may not support decoding of DTS CD bitstreams. Playback of this format may produce undesirable noise.

## Using Headphones

 /  >  **Settings > Sound > Headphone**

# Accessibility and System

Set the sound output mode through headphones.

After connecting your wireline headphone, or other external audio amplifiers, you can set up your TV to your preference.

## NOTES

- Excessive sound pressure from earphones can cause hearing loss.
- This function may not be applicable in some models/countries/regions.

## Headphone Mode

Change the way audio is sent through the type of device that's connected to your TV Audio Out port.

When you select **Headphone Only**, disable the TV speaker when you are using a headphone, a sound bar, ARC or any other external audio amplifiers. Only external devices have audio output.

When you select **Headphone with Speakers**, TV speaker and Headphone or other connected external devices have audio output.

## Headphone Volume

Independently adjust the volume of audio out devices.

In **Headphone Only** mode, you can adjust the volume with volume button on your remote or in Headphone Volume menu on screen.

In **Headphone with Speakers** mode, the TV speaker volume can be adjusted with volume button on your remote normally. The volume of headphone can be adjusted in Headphone Volume menu on screen.

## Select Speakers

### / > **Settings > Sound > Speakers > Audio Output**

Select the speakers which you want to use: ARC, TV Speaker, SPDIF Only. The options may differ from models/countries/regions.

When **ARC/SPDIF Only** is selected

- **Digital Audio Out**  
Select the digital audio output format that best suits the audio device type.
- **Digital Audio Delay**  
Adjust the audio output delay time to sync sound from an external speaker with the images on the TV.

When **TV Speakers** is selected

- **Lip Sync**  
Synchronize the displayed image with the audio output.
- **Balance**  
Adjust the left and right speaker strength to optimize audio for a specific location.

## Accessibility

### / > **Settings > Accessibility**

Accessibility function provides menu options and audio description to aid the visually or hearing impaired.

- **Menu Scheme**  
Select menu scheme style from **Dark, Light**.
- **High Contrast Menu**  
Turn High Contrast Menu on or off.
- **Menu Transparency**  
Select the transparency from **Off, Medium, High**.
- **Hard of Hearing Subtitles**  
Set the subtitles for the hard of hearing.
- **Audio Type**

## Audio Type

Select the audio type of programmes.

## Voiceover Volume

Independently adjust the volume of voiceover.

## NOTE

- The above functions may not be applicable in some models/countries/regions.

## Setting Time

### / > **Settings > System > Time**

Set the current time based on your location.

- **Time Format**  
Set the time to display in a 12 or 24-hour format.
- **Date/Time**  
Set the Date and Time. You can set the date and time to automatically sync with Internet/broadcast or manual setup by yourself.  
This function may not be applicable in some models/countries/regions.
- **Time Zone**  
Select your time zone.  
This function may not be applicable in some models/countries/regions.
- **Daylight Saving**  
Select whether to apply Daylight Saving Time to the TV.  
This function may not be applicable in some models/countries/regions.

## Using the Timer



### / > **Settings > System > Timer Settings**

Adjust the timer settings to suit your preference.

- **Sleep Timer**  
Set the sleep timer to automatically turn the TV Off within a specified time: **Off, 15 Minutes, 30 Minutes, 60 Minutes, 90 Minutes, 120 Minutes or User Defined**.
- **Power On Timer**  
Set the clock for the time you want the TV to turn on automatically. You can set the time only once or set the time in specified date by weekly.
- **Power Off Timer**  
Set the clock for the time you want the TV to turn off automatically. You can set the time only once or set the time in specified date by weekly.
- **Menu Timeout**  
Set the amount of time that you would like for the menu to display: **Off, 10s, 20s, 30s, 60s, 5min**.
- **Auto Sleep**  
Set the amount of time that you would like for TV auto power off without any activity: **Off, 3H, 4H**.  
This function may not be applicable in some models/countries/regions.
- **Auto Standby with No Signal**  
TV will go standby if there is no signal and the timer times out.

# Accessibility and System

## Using Parental Control

 /  >  **Settings > System > Parental Control**

Turn on Parental Control to block children from being able to view certain programmes.

If you have not set the PIN code before, create and confirm PIN window displays. Using the D-pad on your remote, create the password. If you have set the PIN code before, enter PIN window displays.

Set PIN code at  /  >  **Settings > System > System PIN.**

### • Locks

Turn on Locks to enable the Parental Control function.

You will see other Parental Control settings change from a greyed out state to highlighted. When this occurs, **Block Time, Channel Block, Content Block, Input Block, App Block,** and **Reset to Default** features are available to set.

The above function names may change due to software upgrade.

## Setting Language and Location

 /  >  **Settings > System > Language and Location**

Select the language used for this TV and your location.

### • Location

Choose the location from where you will watch your TV.

### • Menu Language

Set the default language for the TV menu.

### • Primary Audio

Set the default audio output language for the type of digital broadcast content that you're viewing.

### • Secondary Audio

Set the secondary audio output language for digital broadcast content.

### • Primary Subtitle

Set the default subtitle language for digital broadcast content.

### • Secondary Subtitle

Set the secondary subtitle language for digital broadcast content.

### • Digital Teletext

Adjust Teletext decoding.

## Using HDMI & CEC



Use the TV remote to control external devices that are connected to the TV by an HDMI cable. The external devices need to support HDMI & CEC function.

 /  >  **Settings > System > HDMI & CEC**



### Connecting an external device through HDMI & CEC function

 /  >  **Settings > System > HDMI & CEC > CEC Control**

Allow HDMI devices to control TV each other.



1. Set CEC Control to On.
2. Connect an HDMI & CEC compatible device to the TV.
3. Turn on the connected external device. The device will be connected to the TV automatically. After connection is finished, you can access the menu of the connected device on your TV screen using your TV remote and control the device.
4. View the available CEC devices at  /  >  **Settings > System > HDMI & CEC > CEC Control > CEC Device Lists**

### Enabling device auto power off

 /  >  **Settings > System > HDMI & CEC > Device Auto Power Off**



Set to **On** to turn off HDMI & CEC compatible external devices when the TV is turned off.

### Enabling device auto power on

 /  >  **Settings > System > HDMI & CEC > Device Auto Power On**

The device with CEC function that is connected to current input will be powered on when TV is powered on.

### Enabling TV auto power on

 /  >  **Settings > System > HDMI & CEC > TV Auto Power On**

Set to **On** to turn on the TV when HDMI & CEC compatible external devices is turned on.

## Upgrade

 /  >  **Settings > Support > System Update**

Set your TV to receive the latest firmware.

### • Auto Firmware Upgrade

Set your TV to automatically receive the latest firmware.

### • Check Firmware Upgrade

Check to ensure that your TV has received the latest firmware. Please ensure your TV is connected to the Internet.

### • Check OAD Upgrade

Check to ensure that your TV has received the latest firmware via the tuner.

### NOTES

- Please ensure your TV is connected to the Internet.
- This function is only applicable when Thailand and Malaysia are selected in Location.

### System App Auto Upgrade

Set your system applications to automatically upgrade to the latest version. App auto upgrade will be done in the background. May need your confirmation on new Privacy Notices to complete upgrade in the progress.

### Upgrade from USB

Upgrade TV software from USB device.

### NOTES

- Please ensure the USB flash drive insert to USB 2.0 port of the TV.
- The updating files must be available in root directory.
- The format of the USB must be FAT32 and the partition table type must be MBR.

## Reset to Factory Default

 /  >  **Settings > Support > Reset to Factory Default**

Restore your TV to the factory default. Reset will clear your personal setup and information.

# Troubleshooting

## Picture Issues









When the TV has a picture problem, these steps may help resolve the problem.

### Picture Issues

 /  >  **Settings** > **Support** > **Self Diagnosis** > **Picture Test**

Before you review the list of problems and solutions below, use **Picture Test** to determine if the problem is caused by the TV. **Picture Test** displays a high definition picture that you can examine for flaws or faults.

- If the test picture does not appear or there is noise or distortion, the TV may have a problem. Contact the service company in your country/region.
- If the test picture is displayed properly, there may be a problem with an external device. Please check the connections.
- If the problem persists, check the signal strength or refer to the external device's user manual.

Problem	Possible Solutions
No picture, or black and white picture.	<ul style="list-style-type: none"> <li>• Unplug the TV power cord from AC outlet and re-plug after 60 seconds.</li> <li>• Check if the <b>Colour Saturation</b> is set to 50 or higher at  /  &gt;  <b>Settings</b> &gt; <b>Picture</b> &gt; <b>Picture Mode Settings</b> &gt; <b>Colour Saturation</b>.</li> <li>• Try different TV channels.</li> </ul>
The picture is distorted.	<ul style="list-style-type: none"> <li>• The compression of video content may cause picture distortions, especially in fast moving pictures from sports programmes and action movies.</li> <li>• If the signal reception is weak or poor, screen distortion may be visible but it is not a malfunction.</li> <li>• Mobile phones used close to the TV (within 1m) may cause noise on analogue and digital channels.</li> </ul>
The picture is blurry or flickering, or cuts out momentarily.	<ul style="list-style-type: none"> <li>•  /  &gt;  <b>Settings</b> &gt; <b>Picture</b> &gt; <b>Picture Mode Settings</b> &gt; <b>Sharpness</b>. You can try to increase or decrease the <b>Sharpness</b>.</li> <li>• If you use an external antenna, check the direction, position and connection of the antenna.</li> <li>• Adjust the direction of your antenna, or reset or fine tune the channel.</li> </ul>
The picture appears red, purple, pink and other colours.	<ul style="list-style-type: none"> <li>•  /  &gt;  <b>Settings</b> &gt; <b>Picture</b> &gt; <b>Picture Mode Settings</b> &gt; <b>Expert Settings</b> &gt; <b>White Balance</b>. You can try to increase or decrease the <b>White Balance</b>.</li> </ul>
Picture distorted or appear wavy.	<ul style="list-style-type: none"> <li>• Some electrical appliances may affect the TV. If you turn off the appliance and the interference goes away, then move it further away from TV.</li> <li>• Insert the power plug of the TV into another power outlet.</li> </ul>

## Sound Issues

When the TV has a sound problem, these steps may help resolve the problem.

 /  >  **Settings** > **Support** > **Self Diagnosis** > **Sound Test**

If the TV plays the **Sound Test** melody without distortion, there may be a problem with an external device or the broadcast signal's strength.

Problem	Possible Solutions
There is no sound or the sound is too low at maximum volume.	<ul style="list-style-type: none"> <li>• Check the volume control of the device (cable or satellite box, DVD, Blu-ray, etc.) connected to your TV.</li> </ul>
Picture is normal, but no sound.	<ul style="list-style-type: none"> <li>• Check the volume settings.</li> <li>• Check if 'Mute' mode is set to on.</li> </ul>
The speakers are making an odd sound.	<ul style="list-style-type: none"> <li>• Make sure that the audio cable is connected to the correct audio output connector on the external device .</li> <li>• For antenna or cable connections, check the signal information.</li> <li>• A low signal level may cause sound distortions.</li> </ul>
Sound distorted or appears wavy.	<ul style="list-style-type: none"> <li>• Some electrical appliances may affect the TV. If you turn off the appliance and the interference goes away, then move it further away from TV.</li> <li>• Insert the power plug of the TV set into another power outlet.</li> </ul>
Sound is blurry or cuts out momentarily.	<ul style="list-style-type: none"> <li>• If you use an external antenna, check the direction, position and connection of the antenna.</li> <li>• Adjust the direction of your antenna or reset or fine tune the channel.</li> </ul>

## Media Files

When files aren't playing, this may help resolve the problem.

Problem	Possible Solutions
Some files can't be played.	<ul style="list-style-type: none"> <li>• Most files can be played back, but you might experience problems with corrupted files or files with high-bitrate, unsupported resolution, unsupported container or codec formats.</li> </ul>



# Troubleshooting

## Network Issues

When the TV has difficulties in connecting to the Internet, these steps may help resolve the problem.

 /  >  **Settings** > **Support** > **Self Diagnosis** > **Network Test**

If the TV network is connected, the screen will display Connected successfully.

Problem	Possible Solutions
The TV cannot connect to your network or apps.	<ul style="list-style-type: none"> <li>Make sure the TV has a network connection.</li> <li>Run  /  &gt;  <b>Settings</b> &gt; <b>Support</b> &gt; <b>Self Diagnosis</b> &gt; <b>Network Test</b>.</li> <li>Contact your Internet service provider.</li> </ul>
The wireless network connection failed.	<ul style="list-style-type: none"> <li>Make sure your wireless modem/router is on and connected to the Internet.</li> </ul>
The wireless network signal is too weak.	<ul style="list-style-type: none"> <li>Position your wireless router, modem router, or access point in a central location. Avoid putting it in a corner.</li> </ul>

## Recording/Timeshift Issues

When Timeshift or Schedule recording isn't working, these steps may help resolve the problem.

Problem	Possible Solutions
Schedule Recording cannot be used.	<ul style="list-style-type: none"> <li>Check if there is a storage device connected to the TV.</li> <li>Check the free space of the storage device. The function will not work if there isn't enough storage space in the device.</li> <li>Check whether your storage device is damaged. If so, it is suggested to format your storage device.</li> <li>Recording will automatically stop if the signal becomes too weak.</li> <li>Recording or timeshift function may not work because of the slow speed of read-write for USB flash drive.</li> <li>Recording or timeshift function may not work because the storage format of your device is unsupported.</li> </ul>

The Recording/Timeshift functions may not be applicable in some models/countries/regions.

## Other Issues

Use these procedures to resolve other issues that may occur.

Problem	Possible Solutions
The TV is hot.	<ul style="list-style-type: none"> <li>Watching TV for an extended period of time causes the panel to generate heat. The heat from the panel is dissipated through internal vents running along the top of the TV.</li> <li>After extended use, you may feel hot when touching it. This heat, however, is not a defect and does not affect the TV's functionality.</li> </ul>
The TV smells of plastic.	<ul style="list-style-type: none"> <li>This smell is normal and will dissipate over time.</li> </ul>
The plastic cabinet makes a "clicking" type of sound.	<ul style="list-style-type: none"> <li>The "clicking" sound can be caused when the temperature of the TV changes. This change causes the TV cabinet to expand or contract, which makes the sound. This is normal and the TV is OK.</li> </ul>
When I turn on my TV, there is a delay for a few seconds before the picture appears. Is this normal?	<ul style="list-style-type: none"> <li>Yes, this is normal. The TV is initializing and searching for previous setting information.</li> </ul>

# Specifications

## Specifications

Features, appearance and specifications are subject to change without notice.

Item		32" (32V35KN/32V35KW/32V35KV/32E31KP)	43" (43V35KN/43V35KW/43V35KV/43E31KP)
Dimension (W × H × D)	Without Stand	717 × 428 × 86 mm	955 × 558 × 87 mm
	With Stand	717 × 473 × 186 mm	955 × 606 × 200 mm
Weight	Without Stand	3.8 kg	6.4 kg
	With Stand	3.9 kg	6.5 kg
Active Screen Size (Diagonal)		80 cm	108 cm
Screen resolution		1366 × 768	1920 × 1080
Audio power		8 W + 8 W	10 W + 10 W
Power consumption		55 W	75 W
Power supply		AC 100V-240V ~ 50/60Hz	
Receiving systems	Analog	PAL-D/K, B/G, I, SECAM-D/K, B/G	
	Digital	DVB-T/T2, DVB-C, DVB-S/S2	
Wireless LAN Module specifications	Model	WF-M603-USB1	
	Frequency Range	2.4~2.4835GHz	
	Output Power (Max.)	2.4~2.4835GHz 17dBm	
Environmental conditions		Temperature: 5°C - 45°C Humidity: 20% - 80% RH Atmospheric pressure: 86 kPa - 106 kPa	
HDMI Input		RGB / 60Hz (640×480, 800×600, 1024×768) YUV / 60Hz (480 I, 480 P, 720 P, 1080 I, 1080 P) YUV / 50Hz (576 I, 576P, 720 P, 1080 I, 1080 P)	

# Specifications

## Media Format List

Due to differences in programming tools and other factors, some of the file formats that are listed may not be supported.

### Video:

Number	Container	Video Codec (file type)	File Extension Name	Sampling rate SPEC	Bit Rate	Profile	Remark
1	MPG	Mpeg1	.dat .mpg.mpeg	1080P @ 30fps	20Mbps	Main Profile	Y
2		Mpeg2	.dat .mpg.mpeg	1080P @ 30fps	20Mbps	Main Profile	Y
3	MPEG	Mpeg1	.dat .mpg.mpeg	1080P @ 30fps	20Mbps	Main Profile	Y
4		Mpeg2	.dat .mpg.mpeg	1080P @ 30fps	20Mbps	Main Profile	Y
5	MPEG2 -PS	MPEG2	.vob	1080P @ 30fps	20Mbps	MPEG2: MP@HL	Y
6	MP4	Mpeg4	.mp4	1080P @ 30fps	20Mbps	Simple Profile and Advanced Simple Profile @Level 5	Y
7		H.264	.mp4	1080P @ 30fps	20Mbps	Main Profile and High Profile@ Level 4.0	Y
8		Motin JPEG	.mp4	680X480 @ 30fps	10Mbps		N
9	MKV	Mpeg1,2,4	.mkv	1080P @ 30fps	20Mbps	MPEG2: MP@HL MPEG4: Simple Profile and Advanced Simple Profile @Level 5	Y
10		H.264	.mkv	1080P @ 30fps	20Mbps	Main Profile and High Profile@ Level 4.0	Y
11		Motin JPEG	.mkv	680X480 @ 30fps	10Mbps		N
12	AVI	Mpeg2,4	.divx.avi	1080P @ 30fps	20Mbps	MPEG2: MP@HL MPEG4: Simple Profile and Advanced Simple Profile @Level 5	.avi: Y .divx: not support this container
13		H.264	.divx.avi	1080P @ 30fps	20Mbps	Main Profile and High Profile@ Level 4.0	.avi: Y .divx: not support this container
14		Motin JPEG	.divx.avi	680X480 @ 30fps	10Mbps		N
15	ASF	Mpeg2,4	.asf.wmv	1080P @ 30fps	20Mbps	MPEG2: MP@HL MPEG4: Simple Profile and Advanced Simple Profile @Level 5	N
16		H.264	.asf.wmv	1080P @ 30fps	20Mbps	Main Profile and High Profile@ Level 4.0	Y
17	FLV	H.264	.swf.flv	1080P @ 30fps	20Mbps	Main Profile and High Profile@ Level 4.0	Y
18		H.265	.mp4	1080P @ 60fps, High tier	50Mbps	Main / Main10 profile@Level 4.1	Y

# Specifications

## Audio:

Number	Audio Codec (file type)	File Extension Name	Bit Rate	Remark
1	MPEG1 Layer2	.MP3	32Kbps ~ 448Kbps(Bit rate) 32KHz ~ 48KHz(Sampling rate)	Y Bit Rate 32k~320Kbps Sample Rate:8K~48KHz
2	MPEG1 Layer3	.MP3	32Kbps ~ 320Kbps(Bit rate) 32KHz ~ 48KHz(Sampling rate)	Y Bit Rate 32k~320Kbps Sample Rate:8K~49KHz
3	AAC, HEAAC	.m4a.aac	24Kbps ~ 384Kbps(Bit rate) 8KHz ~ 48KHz(Sampling rate)	N supported bit rate: 16-576 kbits/s supported sampling frequency: AAC:48k/44.1k/32k/24k/22.05k/16k/12k/11.025k/8KHz HEAAC: 48k/44.1k/32k/24k/22.05k/16k
4	WMA	.wma	Bitrate: 128bps ~ 320Kbps Sampling Rate: 8KHz ~ 48KHz	N supported bit rate: 32-192 kbits/s supported sampling frequency: 48k/44.1k/32k/22.05k/16k/11.025k/8KHz
5	WMA Pro	.wma	<768Kbps(Bit rate) Sampling Rate: ~ 96KHz	N supported bit rate: 48-384 kbits/s supported sampling frequency: 48k/44.1k/32k/22.05k/16k
6	LPCM	N/A (work with video files only)	Bitrate: 64Kbps ~ 1.5Mbps Sampling Rate: 8KHz ~ 48KHz	Y supported bit rate: 64Kbps ~ 9.2Mbps supported sampling frequency: 8KHz ~ 192KHz
7	IMA-ADPCM/ MS-ADPCM	N/A (work with video files only)	Bitrate: 384Kbps Sampling Rate: 8KHz ~ 48KHz	Y supported bit rate: 64Kbps ~ 9.2Mbps supported sampling frequency: 8KHz ~ 192KHz
8	AC-3	.ac3.m4a .avi.mkv. divx.3gpp.3gp. mp4.mov.ts.trp.tp. DAT.VOB.MPG.MEPG	Bitrate: 32Kbps ~ 640Kbps	Y supported sampling frequency: 32KHz/44.1KHz/48KHz

## Photo:

Number	Container	File Extension Name	Photo	Resolution	Required DRAM size (Mbytes)	bytes	Remark
1	JPEG	.jpeg	Base-line	15360x8640 (1920x8 1080x8)	3.96	414720	Y Max Resolution: 15360x8640
2			Progressive	1024x768	6.00	6291456	Y Max Resolution: 1024x768
3		.jpg	Base-line	15360x8640 (1920x8 1080x8)	3.96	414720	Y Max Resolution: 15360x8640
4			Progressive	1024x768	6.00	6291456	Y Max Resolution: 1024x768
5	PNG	.png	non-interlace	9600x6400	3.66	3840000	Y Max Resolution: 9600x6400
6			interlace	1200x800	3.66	3840000	Y Max Resolution: 1280x800
7	BMP	.bmp		9600x6400	3.66	3840000	Y Max Resolution: 9600x6400 Pixel Depth: 1/4/8/16/24/32 bpp

# License Information

- The terms HDMI and HDMI High-Definition Multimedia Interface, and the HDMI logo are trademarks or registered trademarks of HDMI Licensing Administrator, Inc. in the United States and other countries.



- DVB is a registered trademark of the DVB Project.
- [1] EIA/CEA-861-D compliance covers the transmission of uncompressed digital video with high-bandwidth digital content protection, which is being standardized for reception of high-definition video signals. Because this is an evolving technology, it is possible that some devices may not operate properly with the television.

### MP3 licence letter

MPEG Layer-3 audio coding technology licensed from Fraunhofer IIS and Thomson.

### MP4 licence letter

THIS PRODUCT IS LICENSED UNDER THE MPEG-4 VISUAL PATENT PORTFOLIO LICENSE FOR THE PERSONAL AND NON-COMMERCIAL USE OF A CONSUMER FOR (I) ENCODING VIDEO IN COMPLIANCE WITH THE MPEG-4 VISUAL STANDARD (MPEG-4 VIDEO) AND/OR (II) DECODING MPEG-4 VIDEO THAT WAS ENCODED BY A CONSUMER ENGAGED IN A PERSONAL AND NON-COMMERCIAL ACTIVITY AND/OR WAS OBTAINED FROM A VIDEO PROVIDER LICENSED BY MPEG LA TO PROVIDE MPEG-4 VIDEO. NO LICENSE IS GRANTED OR SHALL BE IMPLIED FOR ANY OTHER USE. ADDITIONAL INFORMATION INCLUDING THAT RELATING TO PROMOTIONAL, INTERNAL AND COMMERCIAL USES AND LICENSING MAY BE OBTAINED FROM MPEG LA, L.L.C. SEE [HTTP://WWW.MPEGLA.COM](http://www.mpegla.com)

### AVC licence letter

THIS PRODUCT IS LICENSED UNDER THE AVC PATENT PORTFOLIO LICENSE FOR THE PERSONAL AND NONCOMMERCIAL USE OF A CONSUMER TO (I) ENCODE VIDEO IN COMPLIANCE WITH THE AVC STANDARD ("AVC VIDEO") AND/OR (II) DECODE AVC VIDEO THAT WAS ENCODED BY A CONSUMER ENGAGED IN A PERSONAL AND NON-COMMERCIAL ACTIVITY AND/OR WAS OBTAINED FROM A VIDEO PROVIDER LICENSED TO PROVIDE AVC VIDEO. NO LICENSE IS GRANTED OR SHALL BE IMPLIED FOR ANY OTHER USE. ADDITIONAL INFORMATION MAY BE OBTAINED FROM MPEG LA, L.L.C. SEE [HTTP://WWW.MPEGLA.COM](http://www.mpegla.com)

### Licence Notification

#### TRADEMARK ACKNOWLEDGMENT



Manufactured under license from Dolby Laboratories. Dolby, Dolby Audio, and the double-D symbol are trademarks of Dolby Laboratories Licensing Corporation.



For DTS patents, see <http://patents.dts.com>. Manufactured under license from DTS, Inc. (for companies headquartered in the U.S./Japan/Taiwan) or under license from DTS Licensing Limited (for all other companies). DTS, DTS-HD Master Audio, DTS-HD, Virtual:X, and the DTS-HD logo are registered trademarks or trademarks of DTS, Inc. in the United States and other countries. © 2020 DTS, Inc. ALL RIGHTS RESERVED.

This equipment is not entitled to protection from harmful interference and cannot cause interference in duly authorized systems.

#### Disposal of Used Electrical & Electronic Equipment

Packaging and electrical goods should be recycled appropriately, and not treated as household waste. Please dispose of this equipment at your applicable collection point for the recycling of electrical & electronic equipment waste. By ensuring the correct disposal of this product, you will help prevent potentially hazardous to the environment and to human health, which could otherwise be caused by unsuitable waste handling of this product. The recycling of materials will help conserve natural resources. Please do not therefore dispose of your old electrical and electronic equipment with your household waste. For more detailed information about recycling of this product, please contact your local city office, your household waste disposal service or the shop where you purchased the product.



## Important Instruction

### Instructions :

- ELARABY Group is not responsible if customer downloading or using any programs for Software upgrades from any unsupported resources.
- For Smart TV, Customer [Only] has the full responsibility when using any harmful or unlicensed Programs .
- ELARABY Group is not responsible for any damage arising from the negligence of the Instructions shown in Owner's Manual .
- ELARABY Group is not responsible for any damage arising from the misuse or the Malfunctions while using the TV and its connected devices at the same time.
- Please read all instructions before operating the device. Keep these instructions well for future Use.

### Some notes related to the models that support Built-in Receiver:

- For some models, while sorting channels by Name ([Alphabetical Sorting) , channel numbers Are not sorted .The alphabetical sorting is designed to save customer's time to find a specific Channel by initial letters and this is the reason to keep numbers with no change.
- For some models, when customer deletes a channel from channel list, the channel is deleted With its number.This design helps customer to keep numbers of all other channels the same As If no channels were deleted also, another function added for some models, the TV will save the deleted channels so customer can restore them later if needed .

## تعليمات هامة

### تعليمات :

- شركة العربي غير مسؤولة عن تحميل أو استخدام العميل أي برامج تحديث (software) للتلفزيون من أي مصادر غير معتمدة .
- للأجهزة الذكية العميل مسؤول مسؤولية كاملة وحده عند استخدامه ببرامج ضاره أو غير مرخصة .
- لا تتحمل شركة العربي أي مسؤولية عن أي ضرر ناتج عن إهمال التعليمات الموضحة في دليل المالك.
- لا تتحمل شركة العربي أي مسؤولية عن أي ضرر ناتج عن سوء الاستخدام أو الأعطال من خلال استخدام هذا المنتج والأجهزة المتصلة به في نفس الوقت .
- برجاء قراءة جميع الارشادات قبل تشغيل الجهاز . حافظ علي هذه الارشادات جيدا لاستخدامها فالمستقبل .

### بعض التنبيهات الخاصة بالموديلات التي تدعم الريسيفر الداخلي:

- بعض الموديلات، عند ترتيب القنوات بالاسم، ستجد أن أرقام القنوات ليست مرتبة وذلك لأن الترتيب الهجائي مصمم لتوفير وقت العميل عند البحث عن قناة معينة بالأحرف الأولية وذلك هو السبب في أن أرقام القنوات لا تتغير .
- بعض الموديلات، عندما يقوم العميل بحذف قناة من قائمة القنوات، تحذف القناة مع رقمها من القائمة هذا التصميم يساعد العميل في الإبقاء على أرقام جميع القنوات الأخرى بدون تعديل كما لو أن العميل لم يحذف أى قنوات أيضاً تم إضافة خاصية في بعض الموديلات، يتم تخزين القنوات التي تم حذفها حتى يتمكن العميل من استرجاعها إذا احتاج لذلك .

## معلومات الترخيص

• تُعد المصطلحات HDMI (واجهة الوسائط عالية الوضوح) وشعار HDMI علامات تجارية أو علامات تجارية مسجلة لشركة HDMI Licensing Administrator, Inc. في الولايات المتحدة والدول الأخرى.



• DVB هو علامة تجارية مسجلة لـ DVB Project.

• [1] يغطي تماثل EIA/CEA-861-D نقل الفيديو الرقمي غير المضغوط مع حماية المحتوى الرقمي ذو عرض النطاق الترددي العالي، والذي يعد قياسياً لاستقبال إشارات الفيديو عالية الوضوح. ونظرًا لهذه التكنولوجيا المتطورة، فمن الممكن ألا تعمل بعض الأجهزة بشكل مناسب مع التلفاز.

### خطاب ترخيص Mp3

تكنولوجيا ترميز الصوت MPEG Layer-3 مرخصة من Thomson و Fraunhofer LLS.

### خطاب ترخيص Mp4

هذا المنتج مرخص ضمن ترخيص براءة الاختراع PATENT PORTFOLIO للمبريات الخاص بـ MPEG-4 للاستخدام الشخصي وغير التجاري للمستهلك من أجل (أ) ترميز الفيديو انسجاماً مع المعيار المرئي (فيديو MPEG-4) و/أو (ب) فك ترميز فيديو MPEG-4 المشفر من طرف مستهلك يمارس نشاطاً شخصياً وغير تجاري و/أو حاصل عليه من موزع فيديو مرخص له من MPEG LA في توفير فيديو MPEG-4. لا يتم منح أي ترخيص أو تضمينه لأي استخدام آخر. ويمكن الحصول على أية معلومات إضافية تتعلق بالاستخدامات الترويجية والداخلية والتجارية والترخيص من MPEG LA, L.L.C. راجع [HTTP://WWW.MPEGLA.COM](http://www.mpegla.com)

### خطاب ترخيص AVC

هذا المنتج مرخص ضمن الترخيص AVC PATENT PORTFOLIO للاستعمال الشخصي وغير التجاري للمستهلك من أجل (أ) ترميز الفيديو انسجاماً مع معيار AVC ("فيديو AVC") و/أو (ب) فك تشفير فيديو AVC المشفر من طرف مستهلك يمارس نشاطاً شخصياً وغير تجاري و/أو حاصل عليه من موزع فيديو مرخص له توفير فيديو AVC. لا يتم منح أي ترخيص أو تضمينه لأي استخدام آخر. ويمكن الحصول على معلومات إضافية من MPEG LA, L.L.C. راجع [HTTP://WWW.MPEGLA.COM](http://www.mpegla.com)

### إشعار الترخيص

إقرار العلامة التجارية

صُنِعَ بموجب ترخيص من Dolby Laboratories. Dolby Audio و Dolby رمز D المزدوج هي علامات تجارية لـ Dolby Laboratories Licensing Corporation.



للإطلاع على براءات اختراع DTS، راجع <http://patents.dts.com>. صُنِعَ بموجب ترخيص من DTS, Inc. (للشركات التي يقع مقرها في الولايات المتحدة/اليابان/تايوان) أو بموجب ترخيص من DTS Licensing Limited (لكل الشركات الأخرى). DTS-HD Master و DTS Audio و DTS-HD و Virtual:X وشعار DTS-HD هي علامات تجارية مسجلة أو علامات تجارية لشركة DTS, Inc. في الولايات المتحدة والدول الأخرى. © DTS, Inc 2020. جميع الحقوق محفوظة.



لا يحق لهذا الجهاز الحماية من التداخل الضار ولا يمكن أن يتسبب في حدوث تداخل في الأنظمة المرخصة أصلاً.

### التخلص من الأجهزة الإلكترونية والكهربائية المستعملة

يجب إعادة تدوير مواد التغليف والسلع الكهربائية بشكل مناسب، ولا يجب التعامل معها كنفايات منزلية. يرجى التخلص من هذا الجهاز في نقطة التجميع المستخدمة لإعادة تدوير نفايات الأجهزة الكهربائية والإلكترونية. وعند ضمان التخلص من هذا المنتج بشكل صحيح، فإنك بذلك تمنع خطراً محتملاً على البيئة وصحة الإنسان، والذي قد ينتج عن المعالجة غير المناسبة لنفايات هذا المنتج. وسيساعد إعادة تدوير المواد على الحفاظ على الموارد. وبالتالي يرجى عدم التخلص من الأجهزة الكهربائية والإلكترونية القديمة مع النفايات المنزلية. وللحصول على المزيد من المعلومات التفصيلية حول إعادة تدوير هذا المنتج، يرجى الاتصال بمكتب المدينة المحلي الخاص بك، خدمة التخلص من النفايات المنزلية، أو المتجر الذي اشترت منه المنتج.



## المواصفات

الصوت:

الرقم	برنامج الترميز الصوتي (نوع الملف)	اسم ملحق الملف	معدل البت	ملاحظات
1	MPEG1 Layer2	.MP3	32 كيلو بايت/ثانية ~ 448 كيلو بايت/ثانية (معدل البت) 32 كيلو هرتز ~ 48 كيلو هرتز (معدل أخذ العينات)	Y معدل البت 32 كيلو ~ 320 كيلو بايت/ثانية معدل أخذ العينات: 8 كيلو ~ 48 كيلو هرتز
2	MPEG1 Layer3	.MP3	32 كيلو بايت/ثانية ~ 320 كيلو بايت/ثانية (معدل البت) 32 كيلو هرتز ~ 48 كيلو هرتز (معدل أخذ العينات)	Y معدل البت 32 كيلو ~ 320 كيلو بايت/ثانية معدل أخذ العينات: 8 كيلو ~ 49 كيلو هرتز
3	AAC, HEAAC	.m4a.aac	24 كيلو بايت/ثانية ~ 384 كيلو بايت/ثانية (معدل البت) 8 كيلو هرتز ~ 48 كيلو هرتز (معدل أخذ العينات)	N معدل البت المدعوم: 16-576 كيلو بايت/الثانية تردد أخذ العينات المدعوم: AAC:48k/44.1k/32k/24k/22.05k/16k/12k/11.025k/8 كيلو هرتز HEAAC: 48k/44.1k/32k/22.05k/16k
4	WMA	.wma	معدل البت: 128 بايت/ثانية ~ 320 كيلو بايت/ثانية معدل أخذ العينات: 8 كيلو هرتز ~ 48 كيلو هرتز	N معدل البت المدعوم: 32-192 كيلو بايت/الثانية تردد أخذ العينات المدعوم: 48k/44.1k/32k/22.05k/16k/11.025k/8 كيلو هرتز
5	WMA Pro	.wma	>768 كيلو بايت/ثانية (معدل البت) معدل أخذ العينات: ~ 96 كيلو هرتز	N معدل البت المدعوم: 48-384 كيلو بايت/الثانية تردد أخذ العينات المدعوم: 48k/44.1k/32k/22.05k/16k
6	LPCM	غير متوفر (العمل مع ملفات الفيديو فقط)	معدل البت: 64 كيلو بايت/ثانية ~ 1.5 ميجا بايت/ثانية معدل أخذ العينات: 8 كيلو هرتز ~ 48 كيلو هرتز	Y معدل البت المدعوم: 64 كيلو بايت/ثانية ~ 9.2 ميجا بايت/ثانية تردد أخذ العينات المدعوم: 8 كيلو هرتز ~ 192 كيلو هرتز
7	/IMA-ADPCM ADPCM	غير متوفر (العمل مع ملفات الفيديو فقط)	معدل البت: 384 كيلو بايت/ثانية معدل أخذ العينات: 8 كيلو هرتز ~ 48 كيلو هرتز	Y معدل البت المدعوم: 64 كيلو بايت/ثانية ~ 9.2 ميجا بايت/ثانية تردد أخذ العينات المدعوم: 8 كيلو هرتز ~ 192 كيلو هرتز
8	AC-3	.ac3.m4a .avi.mkv. divx.3gpp.3gp. mp4.mov.ts.trp.tp. DAT.VOB.MPG. MEPG	معدل البت: 32 كيلو بايت/ثانية ~ 640 كيلو بايت/ثانية	Y تردد أخذ العينات المدعوم: 48/44.1/32 كيلو هرتز

الصورة:

الرقم	الحاوية	اسم ملحق الملف	صورة	الدقة	حجم ذاكرة DRAM المطلوب (ميجابايت)	بايت	ملاحظات
1	JPEG	jpeg.	خط الأساس	15360 × 8640 1920 × 8 1080 × 8	3.96	414720	Y أقصى دقة: 8640 × 15360
2			متتالي	1024 × 768	6.00	6291456	Y أقصى دقة: 768 × 1024
3		jpg.	خط الأساس	15360 × 8640 1920 × 8 1080 × 8	3.96	414720	Y أقصى دقة: 8640 × 15360
4			متتالي	1024 × 768	6.00	6291456	Y أقصى دقة: 768 × 1024
5	PNG	png.	عدم التداخل	9600 × 6400	3.66	3840000	Y أقصى دقة: 6400 × 9600
6			تداخل	1200 × 800	3.66	3840000	Y أقصى دقة: 800 × 1280
7			BMP	bmp.	9600 × 6400	3.66	3840000

## المواصفات

### قائمة تنسيق الوسائط

نظرًا لاختلاف أدوات البرمجة والعوامل الأخرى، ربما لا يتم دعم بعض تنسيقات الملفات المدرجة في القائمة.

#### الفيديو:

ملاحظات	ملف التعريف	معدل البت	معدل أخذ العينات SPEC	اسم ملحق الملف	ترميز الفيديو (نوع الملف)	الحاوية	الرقم
Y	Main Profile	20 ميجابايت/ثانية	1080P @ 30fps	.dat .mpg.mpeg	Mpeg1	MPG	1
Y	Main Profile	20 ميجابايت/ثانية	1080P @ 30fps	.dat .mpg.mpeg	Mpeg2		2
Y	Main Profile	20 ميجابايت/ثانية	1080P @ 30fps	.dat .mpg.mpeg	Mpeg1	MPEG	3
Y	Main Profile	20 ميجابايت/ثانية	1080P @ 30fps	.dat .mpg.mpeg	Mpeg2		4
Y	MPEG2: MP@HL	20 ميجابايت/ثانية	1080P @ 30fps	.vob	MPEG2	MPEG2-PS	5
Y	Simple Profile & Advanced Simple Profile @Level 5	20 ميجابايت/ثانية	1080P @ 30fps	.mp4	Mpeg4	MP4	6
Y	Main Profile & High Profile@ Level 4.0	20 ميجابايت/ثانية	1080P @ 30fps	.mp4	H.264		7
N		10 ميجابايت/ثانية	680 × 480 @ 30fps	.mp4	Motin JPEG		8
Y	MPEG2: MP@HL MPEG4: Simple Profile & Advanced Simple Profile @ Level 5	20 ميجابايت/ثانية	1080P @ 30fps	.mkv	Mpeg1,2,4	MKV	9
Y	Main Profile & High Profile@ Level 4.0	20 ميجابايت/ثانية	1080P @ 30fps	.mkv	H.264		10
N		10 ميجابايت/ثانية	680 × 480 @ 30fps	.mkv	Motin JPEG		11
.avi: Y لهذه الحاوية لا يوجد دعم	MPEG2: MP@HL MPEG4: Simple Profile & Advanced Simple Profile @ Level 5	20 ميجابايت/ثانية	1080P @ 30fps	.divx.avi	Mpeg2,4	AVI	12
.avi: Y لهذه الحاوية لا يوجد دعم	Main Profile & High Profile@ Level 4.0	20 ميجابايت/ثانية	1080P @ 30fps	.divx.avi	H.264		13
N		10 ميجابايت/ثانية	680 × 480 @ 30fps	.divx.avi	Motin JPEG		14
N	MPEG2: MP@HL MPEG4: Simple Profile & Advanced Simple Profile @ Level 5	20 ميجابايت/ثانية	1080P @ 30fps	.asf.wmv	Mpeg2,4	ASF	15
Y	Main Profile & High Profile@ Level 4.0	20 ميجابايت/ثانية	1080P @ 30fps	.asf.wmv	H.264		16
Y	Main Profile & High Profile@ Level 4.0	20 ميجابايت/ثانية	1080P @ 30fps	.swf.flv	H.264	FLV	17
Y	Main / Main10 profile@Level 4.1	50 ميجابايت/ثانية	1080P @ 60fps طيفة عالية	.mp4	H.265		18

## المواصفات

### المواصفات

الميزات والمظهر والمواصفات عرضة للتغيير دون إشعار.

العنصر	32 بوصة (32V35KN/32V35KW/32V35KV/32E31KP)	43 بوصة (43V35KN/43V35KW/43V35KV/43E31KP)
الأبعاد (العرض × الارتفاع × العمق)	بدون الحامل	87 × 558 × 955 مم
	مع الحامل	200 × 606 × 955 مم
الوزن	بدون الحامل	6.4 كجم
	مع الحامل	6.5 كجم
حجم الشاشة النشطة (قطري)	80 سم	108 سم
دقة الشاشة	768 × 1366	1080 × 1920
طاقة الصوت	8 واط + 8 واط	10 واط + 10 واط
استهلاك الطاقة	55 واط	75 واط
مصدر التيار الكهربائي	تيار متردد 100 - 240 فولت ~ 50/60 هرتز	
أنظمة الاستقبال	تناظري	PAL-D/K, B/G, I, SECAM-D/K, B/G
	رقمي	DVB-T/T2, DVB-C, DVB-S/S2
مواصفات وحدة الشبكة اللاسلكية	الطرز	WF-M603-USB1
	نطاق التردد	2.4~2.4835 جيجا هرتز
	طاقة الخرج (الأقصى)	2.4~2.4835 جيجا هرتز 17 ديسيبل ميلي واط
الظروف البيئية	درجة الحرارة: 5 - 45 درجة مئوية الرطوبة: 20% - 80% رطوبة نسبية الضغط الجوي: 86 - 106 كيلوباسكال	
إدخال HDMI	(640 × 480, 800 × 600, 1024 × 768) 60 / RGB (480 I, 480 P, 720 P, 1080 I, 1080 P) 60 / YUV (576 I, 576 P, 720 P, 1080 I, 1080 P) 50 / YUV	

## استكشاف الأخطاء وإصلاحها

### مشكلات الشبكة

عندما يواجه التلفاز صعوبات في الاتصال بالإنترنت، يمكن أن تساعد هذه الخطوات في حل المشكلة.

إذا كانت شبكة التلفاز متصلة، فسوف تعرض الشاشة "تم الاتصال" بنجاح.

إعدادات < دعم < التشخيص الذاتي < اختبار الشبكة

المشكلة	الحلول الممكنة
يتعذر توصيل التلفاز بالشبكة أو التطبيقات.	<ul style="list-style-type: none"> <li>تأكد من وجود اتصال شبكة بالتلفاز.</li> <li>قم بتشغيل /  /  إعدادات &lt; الدعم &lt; التشخيص الذاتي &lt; اختبار الشبكة.</li> <li>اتصل بمزود خدمة الإنترنت الخاص بك.</li> </ul>
فشل الاتصال بالشبكة اللاسلكية.	<ul style="list-style-type: none"> <li>تأكد من تشغيل المودم/الموجه اللاسلكي ومن اتصاله بالإنترنت.</li> </ul>
إشارة الشبكة اللاسلكية ضعيفة جدًا.	<ul style="list-style-type: none"> <li>ضع الموجه اللاسلكي أو موجه المودم أو نقطة الوصول في موقع مركزي. لذا، تجنب وضع أيًا منها في أي ركن.</li> </ul>

### مشكلات التسجيل/التحكم الزمني

عند عدم عمل التحكم الزمني أو جدولة التسجيلات، يمكن لهذه الخطوات أن تساعد على حل المشكلة.

المشكلة	الحلول الممكنة
لا يمكن استخدام جدولة التسجيلات.	<ul style="list-style-type: none"> <li>تحقق مما إذا كان يوجد جهاز تخزين متصل بالتلفاز.</li> <li>تحقق من توفر مساحة كافية على جهاز التخزين. لن تعمل الوظيفة إذا لم توجد مساحة تخزين كافية في الجهاز.</li> <li>تحقق من عدم تعرض جهاز التخزين الخاص بك للتلف. وفي حالة حدوث ذلك، نوصي بتنسيق جهاز التخزين الخاص بك. سوف يتوقف التسجيل تلقائيًا إذا أصبحت الإشارة ضعيفة جدًا.</li> <li>ربما لا تعمل وظيفة التسجيل أو التحكم الزمني بسبب ببطء سرعة القراءة-الكتابة لمحرك الأقراص USB.</li> <li>ربما لا تعمل وظيفة التسجيل أو التحكم الزمني لأن تنسيق وحدة تخزين الجهاز الخاص بك غير معتمد.</li> </ul>

ربما لا تنطبق وظيفة التسجيل/التحكم الزمني في بعض الطرازات/الدول/المناطق.

### مشكلات أخرى

استخدم هذه الإجراءات لحل المشكلات الأخرى التي قد تحدث.



المشكلة	الحلول الممكنة
التلفاز ساخن.	<ul style="list-style-type: none"> <li>تؤدي مشاهدة التلفاز لفترة طويلة من الوقت إلى توليد حرارة باللوحة. ويتم تبديد الحرارة من اللوحة من خلال فتحات داخلية تمتد على طول الجزء العلوي من التلفاز.</li> <li>بعد الاستخدام المطول، قد تشعر بالحرارة عند لمسها. ومع ذلك، فإن هذه الحرارة ليست عيبًا ولا تؤثر على وظيفة التلفاز.</li> </ul>
تفوح رائحة البلاستيك من التلفاز.	<ul style="list-style-type: none"> <li>هذه الرائحة هي رائحة طبيعية وستزول بمرور الوقت.</li> </ul>
تصدر الخزانة البلاستيكية صوت "طقطقة".	<ul style="list-style-type: none"> <li>يمكن أن يحدث صوت "طقطقة" عندما تتغير درجة حرارة التلفاز. وهذا التغير يؤدي إلى تمدد أو انكماش خزانة التلفاز، وهذا هو سبب صدور هذا الصوت. وهو أمر طبيعي ولا يشير إلى وجود مشكلة في التلفاز.</li> </ul>
عندما أقوم بتشغيل التلفاز، هناك تأخير ليضع ثوان قبل ظهور الصورة. هل هذا أمر طبيعي؟	<ul style="list-style-type: none"> <li>نعم، هذا أمر طبيعي. يجري التلفاز تهيئة ويبحث عن معلومات الإعدادات السابقة.</li> </ul>

## استكشاف الأخطاء وإصلاحها

### مشاكل الصورة

عندما يواجه التلفاز مشكلة في الصورة، يمكن أن تساعد هذه الخطوات في حل المشكلة.

#### مشاكل الصورة

-  /  < إعدادات < الدعم < التشخيص الذاتي < اختبار الصورة
- قبل أن تراجع قائمة المشكلات والحلول أدناه، استخدم اختبار الصورة لتحديد ما إذا كان السبب في المشكلة يعود إلى التلفاز أم لا. يعرض خيار اختبار الصورة صورة عالية الوضوح يمكنك فحصها بحثًا عن العيوب أو الأخطاء.
- إذا لم تظهر صورة الاختبار أو كان هناك تشويش أو تشويه، فقد تكون هناك مشكلة في التلفاز. اتصل بشركة الخدمة في بلدك/منطقتك.
- إذا تم عرض صورة الاختبار بشكل صحيح، فقد تكون هناك مشكلة في الجهاز الخارجي. يرجى فحص التوصيلات.
- إذا استمرت المشكلة، فتتحقق من قوة الإشارة أو راجع دليل مستخدم الجهاز الخارجي.

المشكلة	الحلول الممكنة
لا توجد صورة، أو صورة بالأبيض والأسود.	<ul style="list-style-type: none"> <li>• افصل سلك طاقة التلفاز عن منفذ التيار المتردد وأعد توصيله بعد 60 ثانية.</li> <li>• تحقق مما إذا تم تعيين تشبع اللون إلى 50 أو أعلى في  /  &lt; إعدادات &lt; الصورة &lt; إعدادات وضعية الصورة &lt; تشبع اللون.</li> <li>• جرّب قنوات تلفزيونية مختلفة.</li> </ul>
الصورة مشوهة.	<ul style="list-style-type: none"> <li>• يمكن أن يتسبب ضغط محتوى الفيديو في تشوه الصورة، وبشكل خاص في الصور سريعة الحركة من البرامج الرياضية وأفلام الحركة.</li> <li>• إذا كان استقبال الإشارة ضعيفًا أو سيئًا، فقد يظهر تشوه الصورة ولكن هذا لا يدل على وجود عطل.</li> <li>• يمكن للهواتف المحمولة القريبة من التلفاز (في نطاق 1 متر) أن تتسبب في حدوث تشويش على القنوات الرقمية والتناظرية.</li> </ul>
الصورة ضبابية أو تومض، أو تنتقع للحظات.	<ul style="list-style-type: none"> <li>•  /  &lt; إعدادات &lt; الصورة &lt; إعدادات وضعية الصورة &lt; حدة الصورة. يمكنك تجريب زيادة أو خفض حدة الصورة.</li> <li>• في حالة استخدام هوائي خارجي، تحقق من توجيه الهوائي ووضعه ووصلته.</li> <li>• اضبط اتجاه الهوائي الخاص بك أو أعد ضبطه أو حسن موافقة القناة.</li> </ul>
تظهر الصورة باللون الأحمر والأرجواني والوردي واللوان أخرى.	<ul style="list-style-type: none"> <li>•  /  &lt; إعدادات &lt; الصورة &lt; إعدادات وضعية الصورة &lt; الخبراء &lt; توازن اللون الأبيض. يمكنك تجريب زيادة أو خفض توازن اللون الأبيض.</li> </ul>
الصورة مشوهة أو تبدو متموجة.	<ul style="list-style-type: none"> <li>• ربما تؤثر بعض الأجهزة الكهربائية على التلفاز. إذا قمت بإيقاف تشغيل الجهاز وزوال التداخل، فقم بنقله بعيدًا عن التلفاز.</li> <li>• أدخل قابس الطاقة لجهاز التلفاز في مخرج تيار كهربائي آخر.</li> </ul>

### مشاكل الصوت

عندما يواجه التلفاز مشكلة في الصوت، يمكن أن تساعد هذه الخطوات في حل المشكلة.

#### مشاكل الصوت

إذا شغل التلفاز نغمة اختبار الصوت دون تشويه، فقد تكون هناك مشكلة في الجهاز الخارجي أو في قوة إشارة البث.

المشكلة	الحلول الممكنة
لا يوجد صوت أو الصوت منخفض جدًا عند الضبط على أقصى مستوى للصوت.	<ul style="list-style-type: none"> <li>• تحقق من التحكم في مستوى صوت الجهاز (الكبل أو جهاز استقبال القمر الصناعي أو DVD أو Blu-ray وما إلى ذلك) المتصل بالتلفاز.</li> </ul>
الصورة طبيعية لكن لا يوجد صوت.	<ul style="list-style-type: none"> <li>• تحقق من إعدادات مستوى الصوت.</li> <li>• تحقق مما إذا تم تعيين وضع كتم الصوت على "تفعيل".</li> </ul>
تصدر مكبرات الصوت صوتًا غريبًا.	<ul style="list-style-type: none"> <li>• تأكد من توصيل كبل الصوت بموصل خرج الصوت الصحيح على الجهاز الخارجي.</li> <li>• بالنسبة لتوصيلات الهوائي أو الكبلات، تحقق من معلومات الإشارة.</li> <li>• قد يتسبب مستوى الإشارة المنخفض في تشوه الصوت.</li> </ul>
صوت مشوه أو يبدو متموجًا.	<ul style="list-style-type: none"> <li>• ربما تؤثر بعض الأجهزة الكهربائية على التلفاز. إذا قمت بإيقاف تشغيل الجهاز وزوال التداخل، فقم بنقله بعيدًا عن التلفاز.</li> <li>• أدخل قابس الطاقة لجهاز التلفاز في مخرج تيار كهربائي آخر.</li> </ul>
الصوت غير واضح أو ينقطع للحظات.	<ul style="list-style-type: none"> <li>• في حالة استخدام هوائي خارجي، تحقق من توجيه الهوائي ووضعه ووصلته.</li> <li>• اضبط اتجاه الهوائي الخاص بك أو أعد ضبطه أو حسن موافقة القناة.</li> </ul>

#### ملفات الوسائط

عندما لا يتم تشغيل الملفات، فقد يساعد ذلك في حل المشكلة.

المشكلة	الحلول الممكنة
يُتعدّر تشغيل بعض الملفات.	<ul style="list-style-type: none"> <li>• يمكن تشغيل معظم الملفات، ولكن قد تواجه مشكلات مع الملفات التالفة أو الملفات ذات معدل البت المرتفع، أو النقطة غير المدعومة أو الحاوية أو تنسيقات الترميز غير المدعومة.</li> </ul>

## إمكانية الوصول والنظام

### استخدام المراقبة الأبوية

#### تمكين إيقاف التشغيل التلقائي للجهاز

تمكين إيقاف التشغيل التلقائي للجهاز < إعدادات < النظام < HDMI & CEC < إيقاف التشغيل التلقائي للجهاز

قم بالتعيين إلى تشغيل لإيقاف تشغيل الأجهزة الخارجية المتوافقة مع HDMI & CEC عندما يكون التلفاز قيد التشغيل.

#### تمكين التشغيل التلقائي للجهاز

تمكين التشغيل التلقائي للجهاز < إعدادات < النظام < HDMI & CEC < تشغيل الجهاز تلقائياً

سوف يتم تشغيل الجهاز المزود بوظيفة CEC والممتصل بالمدخل الحالي عندما يتم تشغيل التلفاز.

#### تمكين التشغيل التلقائي للتلفاز

تمكين التشغيل التلقائي للتلفاز < إعدادات < النظام < HDMI & CEC < تشغيل التلفزيون تلقائياً

قم بالتعيين إلى تشغيل لتشغيل التلفاز عندما تكون الأجهزة الخارجية المتوافقة مع HDMI & CEC قيد التشغيل.

### الترقية

إعدادات < الدعم < تحديث النظام

تعيين التلفاز الخاص بك لاستقبال اخر إصدارات وتحديثات البرامج.

#### تحديث البرامج تلقائياً

ضبط التلفاز ليستلم تلقائياً أحدث برنامج للترقية.

#### فحص تحديث البرامج المثبتة

تحقق للتأكد من استقبال تلفازك لأحدث برنامج ثابت. يرجى التأكد من اتصال التلفاز بالإنترنت.

#### فحص تحديث OAD

تأكد من أن جهاز التلفاز قد تم تحديثه إلى أحدث برنامج ثابت عبر الموالف.

#### ملاحظات

- يرجى التأكد من اتصال التلفاز بالإنترنت.
- هذه الوظيفة تنطبق فقط عند اختيار "تايلاند" و"ماليزيا" في الموقع.

#### الترقية التلقائية لتطبيق النظام

تعيين تطبيقات النظام لديك لترقيتها تلقائياً إلى أحدث إصدار. وسوف تجري الترقية التلقائية للتطبيق في الخلفية. وربما تحتاج إلى تأكيد إشعارات الخصوصية الجديدة لإكمال الترقية أثناء تقدمها.

### الترقية من USB

ترقية برنامج التلفاز من جهاز USB.

#### ملاحظات

- يرجى التأكد من توصيل محرك أقراص USB في منفذ USB 2.0 الخاص بالتلفاز.
- يجب أن تكون ملفات التحديث متوفرة في دليل الجذر.
- يجب أن يكون USB منسفاً ب FAT32 ويجب أن يكون نوع جدول التقسيم MBR.

### إعادة التعيين إلى إعدادات المصنع الافتراضية

إعدادات < الدعم < إعادة التعيين إلى إعدادات المصنع الافتراضية

إعادة التلفاز الخاص بك إلى إعدادات المصنع الافتراضية. سوف تسمح عملية إعادة التعيين إعداداتك الشخصية ومعلوماتك.

#### تعيين اللغة والموقع

إعدادات < النظام < اللغة والموقع

حدد اللغة المراد استخدامها لهذا التلفاز وموقعك.

#### الموقع

اختيار الموقع الذي ستشاهد فيه التلفاز.

#### قائمة اللغة

تعيين اللغة الافتراضية لقائمة التلفاز.

#### الصوت الأساسي

تعيين اللغة الافتراضية لإخراج الصوت لنوع محتوى البث الرقمي الذي تشاهده.

#### الصوت الثانوي

تعيين لغة إخراج الصوت الثانوي لمحتوى البث الرقمي.

#### ترجمة أساسية

اضبط اللغة الافتراضية للترجمة الخاصة بمحتوى البث الرقمي.

#### ترجمة فرعية

اضبط اللغة الثانوية للترجمة الخاصة بمحتوى البث الرقمي.

#### البرامج التلفزيونية الرقمية

ضبط فك ترميز قناة المعلومات.

### استخدام HDMI & CEC

استخدم وحدة التحكم عن بعد في التلفاز للتحكم في الأجهزة الخارجية المتصلة بالتلفاز بواسطة كبل HDMI. وتحتاج الأجهزة الخارجية إلى دعم وظيفة HDMI & CEC.

إعدادات < النظام < HDMI & CEC

#### توصيل جهاز خارجي عبر وظيفة HDMI & CEC

إعدادات < النظام < HDMI & CEC < تحكم CEC

السماح لأجهزة HDMI بالتحكم في التلفاز وفي بعضها البعض.

- قم بتعيين "التحكم بـ CEC" إلى وضع "التشغيل".
- قم بتوصيل جهاز متوافق مع HDMI & CEC بالتلفاز.
- شغل الجهاز الخارجي المتصل. سوف يتم توصيل الجهاز بالتلفاز تلقائياً. بعد انتهاء الاتصال، يمكنك الوصول إلى قائمة الأجهزة المتصلة على شاشة التلفاز باستخدام وحدة التحكم عن بعد في التلفاز والتحكم في الجهاز.
- عرض أجهزة CEC المتاحة في إعدادات < النظام < HDMI & CEC < تحكم CEC < قائمة أجهزة CEC

## إمكانية الوصول والنظام

تعيين وضع إخراج الصوت عبر سماعات الرأس.

بعد توصيل السماعة السلكية أو مضخمات الصوت الخارجية الأخرى، يمكنك إعداد التلفاز بالشكل الذي تفضله.

### ملاحظات

- يمكن لضغط الصوت الشديد الصادر من سماعات الأذن أن يفقدك السمع.
- ربما لا تنطبق هذه الوظيفة في بعض الطرازات/الدول/المناطق.

### وضع سماعة الرأس

تغيير الطريقة التي يُرسل بها الصوت عبر نوع الجهاز المتصل بمنفذ إخراج الصوت الخاص بالتلفاز.

عندما تحدد سماعة الرأس فقط، يتم تعطيل مكبر صوت التلفاز عند استخدام سماعة الرأس أو شريط الصوت أو ARC أو أي مضخم صوت آخر خارجي. ومن ثم، تتمتع الأجهزة الخارجية فقط بإمكانية إخراج الصوت.

عندما تحدد سماعة الرأس مع مكبرات الصوت، يمكن إخراج الصوت من مكبر صوت التلفاز وسماعة الرأس أو الأجهزة الخارجية الأخرى المتصلة.

### مستوى صوت سماعة الرأس

ضبط مستوى صوت أجهزة خرج الصوت بشكل منفصل.

في وضع سماعة الرأس فقط، يمكنك ضبط مستوى الصوت بواسطة زر مستوى الصوت من وحدة التحكم عن بعد أو من قائمة "مستوى صوت سماعة الرأس" على الشاشة.

في وضع سماعة الرأس مع مكبرات الصوت، يمكن ضبط مستوى صوت مكبر صوت التلفاز بواسطة زر مستوى الصوت من وحدة التحكم عن بعد بشكل طبيعي. يمكن ضبط مستوى صوت سماعة الرأس في قائمة مستوى صوت سماعة الرأس على الشاشة.

### تحديد مكبرات الصوت

#### إعدادات < الصوت < مكبرات الصوت < إخراج الصوت

تحديد مكبرات الصوت التي تريد استخدامها: ARC، مكبر صوت التلفاز، SPDIF فقط. ربما تختلف الخيارات حسب الطرازات/الدول/المناطق.

عندما يتم تحديد ARC/SPDIF فقط.

#### منفذ الصوت الرقمي

تحديد تنسيق إخراج الصوت الرقمي الذي يناسب نوع جهاز الصوت.

#### تأخير الصوت الرقمي

تعديل وقت تأخير إخراج الصوت الرقمي لمزامنة الصوت من مكبر صوت خارجي مع الصور على التلفاز.

عندما يتم تحديد مكبرات صوت التلفاز

#### مزامنة الشفاه

مزامنة الصورة المعروضة مع خرج الصوت.

#### توازن

ضبط قوة مكبر الصوت الأيسر واليمين لتحسين الصوت لموقع معين.

### إمكانية الوصول

#### إعدادات < إمكانية الوصول

توفر وظيفة إمكانية الوصول خيارات القائمة والوصف الصوتي لمساعدة الأشخاص الذين يعانون من ضعف البصر والسمع.

#### مخطط القائمة

تحديد نمط مخطط القائمة من داكن، فاتح.

#### قائمة التباين العالي

تشغيل/إيقاف قائمة التباين العالي.

#### شفافية القائمة

تحديد الشفافية من إيقاف، متوسط، عالي..

#### صعوبة سماع الترجمة

تعيين الترجمات لمن يعاني من مشكلات في السمع.

#### نوع الصوت

### نوع الصوت

تحديد نوع صوت البرامج.

### حجم وصف الصوت

ضبط حجم وصف الصوت بشكل منفصل.

### ملاحظة

ربما لا تنطبق الوظائف أعلاه في بعض الطرازات/الدول/المناطق.

### تعيين الوقت

#### إعدادات < النظام < وقت

تعيين الوقت الحالي بناء على موقعك.

#### تنسيق الوقت

تعيين الوقت لعرضه بتنسيق 12 أو 24 ساعة.

#### تاريخ / وقت

تعيين التاريخ والوقت. يمكنك ضبط التاريخ والوقت للمزامنة تلقائيًا مع الإنترنت/البث أو قم بالإعداد اليدوي بنفسك.

ربما لا تنطبق هذه الوظيفة في بعض الطرازات/الدول/المناطق.

#### المنطقة الزمنية

تحديد المنطقة الزمنية الخاصة بك.

ربما لا تنطبق هذه الوظيفة في بعض الطرازات/الدول/المناطق.

#### التوقيت الصيفي

تحديد ما إذا كنت تريد تطبيق وقت التوقيت الصيفي على التلفاز. ربما لا تنطبق هذه الوظيفة في بعض الطرازات/الدول/المناطق.

### استخدام المؤقت

#### إعدادات < النظام < إعدادات المؤقت

ضبط إعدادات المؤقت لتناسب تفضيلاتك.

#### مؤقت السكون

تعيين مؤقت السكون ليتحول التلفاز تلقائيًا إلى وضع الإيقاف في غضون فترة زمنية محددة: إيقاف أو 15 دقيقة أو 30 دقيقة أو 60 دقيقة أو 90 دقيقة أو 120 دقيقة أو تحديد مستخدم.

#### مؤقت التشغيل

ضبط الساعة على الوقت التي تريد فيها تشغيل التلفاز تلقائيًا. يمكنك تعيين الوقت مرة واحدة فقط أو تعيين الوقت في تاريخ محدد أسبوعيًا.

#### مؤقت إغلاق التشغيل

ضبط الساعة على الوقت التي تريد فيها إيقاف تشغيل التلفاز تلقائيًا. يمكنك تعيين الوقت مرة واحدة فقط أو تعيين الوقت في تاريخ محدد أسبوعيًا.

#### مهلة القائمة

تعيين مقدار الوقت الذي ترغب أن تُعرض خلاله القائمة: إيقاف، 10 ثواني، 20 ثانية، 30 ثانية، 60 ثانية، 5 دقائق.

#### السكون التلقائي

تعيين مقدار الوقت الذي ترغب أن يتوقف فيه التلفاز عن العمل دون أي نشاط: إغلاق أو 3 ساعات أو 4 ساعات.

ربما لا تنطبق هذه الوظيفة في بعض الطرازات/الدول/المناطق.

#### الإيقاف التلقائي إذا لم تتوفر إشارة

سوف يدخل التلفاز إلى وضع الاستعداد إذا لم توجد إشارة وانتهت مهلة المؤقت.

## الصورة والصوت

ضبط الإعدادات المتقدمة للصورة بناء على تفضيلات المشاهدة الخاصة بك.

### التدرج اللوني

تغيير نطاق ألوان شاشة التلفاز.  
ربما لا تنطبق هذه الوظيفة في بعض الطرازات/الدول/المناطق.

### مواضع اللون

ضبط تدرج اللون والتشبع والسطوع في إعدادات اللون.

### توازن اللون الأبيض

ضبط كثافة إضاءة اللون الأحمر والأخضر والأزرق لعرض الألوان الحقيقية لكل الصور في الصورة.

### مستوى اللون الأسود

ضبط نطاق إشارة HDMI ليصبح أكثر ملائمة للمحتوى.

### تعديل الجاما

ضبط جاما لتغيير كيف سيستجيب التلفاز لمحتوى تدرج الرمادي. في المناطق المظلمة، اختر عدداً أعلى مثل 2.4. في المنطقة الأكثر سطوعاً، اختر عدداً أقل مثل 2.0. في العادة، يوصى باستخدام 2.2 بشكل طبيعي.  
ربما لا تنطبق هذه الوظيفة في بعض الطرازات/الدول/المناطق.

### معايرة جاما

ضبط المنحنى المحدد لجاما.  
ربما لا تنطبق هذه الوظيفة في بعض الطرازات/الدول/المناطق.

### زاوية المشاهدة

توفير تجربة مشاهدة أفضل مع زاوية المشاهدة.  
تتوفر هذه الوظيفة فقط في الطرازات التي تدعم VAC.

### وضعية RGB فقط

عرض الصور بناء على الإعدادات الافتراضية أو اختيار اللون الأحمر أو الأزرق أو الأخضر.

### إضاءة زرقاء منخفضة

العناية بالعين: تقليل انبعاث الضوء الأزرق.  
ربما لا تنطبق هذه الوظيفة في بعض الطرازات/الدول/المناطق.

## ضبط جودة الصوت

ضبط وضع الصوت والإعدادات المتقدمة الأخرى للصوت.

### اختيار وضع الصوت

تحديد وضع الصوت المصنوب مسبقاً ليتناسب مع نوع المحتوى الذي تستمع إليه.

### قياسي

في وضع "قياسي"، يقدم التلفاز استجابة ترددية ثابتة، مما يحافظ على الخصائص الطبيعية للصوت الأصلي.

### سينما

يزيد وضع "مسرح" من تأثير الصوت المجسم ويوفر استجابة مضخم صوت أكثر وضوحاً.

### موسيقى

في وضع "موسيقى"، يتم التحقق من الترددات العالية والمنخفضة لتحسين استنشاق الأدوات الموسيقية.

### الصوت

في وضع "الكلام"، يتم إضعاف الترددات العالية والمنخفضة لتحسين استنشاق الصوت البشري ووضوحه.

### آخر الليل

في وضع "آخر الليل"، سيعمل التلفاز على تحسين استنشاق الصوت البشري ووضوحه بمستوى صوت منخفض.

### الرياضة

تحسين الصوت لمشاهدة البرامج الرياضية.



### تلقائي

سوف يتم ضبط وضع الصوت تلقائياً.  
ربما لا تنطبق هذه الوظيفة في بعض الطرازات/الدول/المناطق.

### تكوين الإعدادات المتقدمة للصوت

توليف إعدادات الصوت الخاصة بالتلفاز. يمكنك تخصيص جودة الصوت من خلال ضبط الإعدادات التالية.

### تطبيق إعدادات الصوت

ضبط وضع الصوت الحالي لينطبق على جميع المصادر أو على المصدر الحالي فقط.  
تنطبق فقط عندما يتم تحديد مكبرات صوت التلفاز في  /  < إعدادات < الصوت < مكبرات الصوت < إخراج الصوت، وفقاً للخيارات أدناه:

### تحسين مجسم الصوت

تستخدم وظيفة "تحسين مجسم الصوت" DTS TruBass™ لتحسين تصور ترددات الجهير لتوفير استجابة عميقة وثرية من مكبرات الصوت الداخلية للتلفاز.  
ربما لا تنطبق هذه الوظيفة في بعض الطرازات/الدول/المناطق.

### الصوت المجسم

تستخدم وظيفة "الصوت المجسم" DTS TruSurround™ لتوفير تجربة صوت مجسم أكثر عمقاً من مكبرات الصوت الداخلية الخاصة بالتلفاز.  
ربما لا تنطبق هذه الوظيفة في بعض الطرازات/الدول/المناطق.

### وضوح الحوار

تستخدم وظيفة "وضوح الحوار" DTS Dialogue Clarity™ لتحسين نطاق تردد الصوت البشري كي يمكن فهم الحوار بوضوح والاستماع إلى الصوت المرتفع أو التأثيرات المحيطة.  
ربما لا تنطبق هذه الوظيفة في بعض الطرازات/الدول/المناطق.

### TruVolume

تغيير التحكم التلقائي في مستوى الصوت القوي أثناء مشاهدة البرامج التلفزيونية أو الأفلام، مما يوفر مستوى صوت أكثر ملائمة واتساقاً.  
ربما لا تنطبق هذه الوظيفة في بعض الطرازات/الدول/المناطق.

### معاادل الصوت

تعزيز مستوى الصوت بترددات مختلفة.

### مضخم الصوت

مضخم الصوت المضمن.  
ربما لا تنطبق هذه الوظيفة في بعض الطرازات/الدول/المناطق.

### قيمة تعزيز الجهير

الضبط المضمن للجهير.  
ربما لا تنطبق هذه الوظيفة في بعض الطرازات/الدول/المناطق.

### ضبط التركيب على الجدار

التحسين التلقائي للصوت بناء على موضع التلفاز.  
ربما لا تنطبق هذه الوظيفة في بعض الطرازات/الدول/المناطق.

### التحكم بمستوى الصوت تلقائياً

يتم التنشيط لمنع تغيير مستوى الصوت عند تبديل القنوات التلفزيونية.  
ربما لا تنطبق هذه الوظيفة في بعض الطرازات/الدول/المناطق.



### إعادة تعيين الوضع الحالي

استعادة جميع إعدادات الصوت في وضع الصوت الحالي إلى القيم الافتراضية للمصنع.

### ملاحظة

ربما لا تدعم بعض الطرازات فك ترميز دق DTS CD. ربما يؤدي تشغيل هذا التنسيق إلى إحداث ضوضاء غير مرغوب فيها.

## استخدام سماعات الرأس

 /  < إعدادات < صوت < سماعة

## الصورة والصوت

### ضبط جودة الصورة

#### ملاحظات

- ربما لا تنطبق هذه الوظيفة في بعض الطرازات/الدول/المناطق.
- افحص المقابس للتحقق من الموضع والنوع قبل القيام بأي توصيلات. وتأكد من أن كل التوصيلات محكمة وأمنة.
- ليس بمقدور كل أجهزة HDMI الاتصال بالتلغاز.

#### تكوين الإعدادات المتقدمة للصورة

##### إعدادات < الصورة > إعدادات وضع الصورة

ضبط إعدادات العرض لكل وضع من أوضاع الصورة. يمكنك تخصيص جودة الصورة من خلال ضبط الإعدادات التالية.

##### تطبيق إعدادات الصورة

ضبط وضع الصورة الحالي لينطبق على جميع المصادر أو على المصدر الحالي فقط.

##### الضوء الخلفي

ضبط السطوع الكلي للشاشة.

##### ملاحظة

ربما يختلف اسم الوظيفة بناء على الطراز.

##### السطوع

ضبط مستوى السطوع للحصول على صور أفتح أو أغمق.

##### التباين

ضبط مستوى التباين لزيادة أو تقليل مدى ظهور سطوع الصور.

##### تشبع اللون

تعديل كثافة لون الصورة للحصول على صورة أكثر حيوية.

##### حدة الصورة

ضبط كيفية ظهور حواف حادة أو ناعمة على الصور.

##### تكيف التباين

إعتماد مناطق الصور المعتمتة تلقائياً وجعل مناطق الصور المضيئة أكثر سطوعاً تلقائياً لمشاهدة المزيد من التفاصيل.

##### حركة فائقة السلاسة

تقليل روية الصور اللاحقة التي تُترك على الشاشة عند عرض الأجسام سريعة الحركة. ربما لا تنطبق هذه الوظيفة في بعض الطرازات/الدول/المناطق.

##### حركة واضحة

تقليل الاهتزاز والتشويش من محتوى الفيديو. ربما لا تنطبق هذه الوظيفة في بعض الطرازات/الدول/المناطق.

##### تقليل الضوضاء

تحسين وضوح الصورة من خلال تقليل التشويش.

##### خفض تشويش MPEG

تقليل تشويش MPEG وتوفير انتقال حواف أكثر وضوحاً.

##### حرارة اللون

ضبط كيفية ظهور المساحات البيضاء الدافئة (أحمر) أو الباردة (أزرق) في الصورة.

##### إعدادات الخبراء

ضبط الإعدادات المتقدمة للصورة بناء على تفضيلات المشاهدة الخاصة بك.

##### المسح الرقمي

تغيير إعدادات حجم الفيديو لاقتصاص حواف الصورة المعروضة قليلاً. ربما لا تنطبق هذه الوظيفة في بعض الطرازات/الدول/المناطق.

##### إعادة تعيين الوضع الحالي

استعادة جميع إعدادات الصورة في وضع الصورة الحالي إلى القيم الافتراضية للمصنع.

#### تكوين إعدادات الخبراء

إعدادات < الصورة > إعدادات وضع الصورة < إعدادات الخبراء

ضبط وضع الصورة وحجم الصورة والإعدادات الأخرى المتقدمة للصورة.

#### اختيار وضع الصورة

إعدادات < الصورة > إعدادات < وضع الصورة >

تحديد وضع صورة مضبوط مسبقاً ليناسب بشكل أفضل المحتوى الذي تشاهده.

##### قياسي

أفضل خيار لمشاهدة المحتوى الطبيعي مثل الأخبار أو الدراما أو الأفلام الوثائقية.

##### السينما نهاراً

أفضل خيار لمشاهدة الأفلام في أي بيئة ساطعة.

##### السينما ليلاً

أفضل خيار لمشاهدة الأفلام في البيئة المظلمة.

##### ديناميكي

أفضل خيار للمحتوى الذي يتطلب جودة صورة زاهية.

##### الرياضة

صورة محسنة لمشاهدة الرياضة.

##### تلقائي

سوف يتم ضبط وضع الصورة تلقائياً.

ربما لا تنطبق هذه الوظيفة في بعض الطرازات/الدول/المناطق.

#### تغيير نسبة العرض إلى الارتفاع

إعدادات < الصورة > إعدادات < نسبة العرض إلى العرض >

ضبط نسبة العرض إلى الارتفاع لتمديد الصورة أو تكبيرها.

##### تلقائي

التبديل التلقائي لنسبة العرض إلى الارتفاع بين 16:9 و4:3 بناء على معلومات الإشارة.

##### 16:9

أفضل وضع مناسب لمحتوى الشاشة العريضة 16:9. سوف يمدد هذا أيضاً المحتوى 4:3 إلى الشاشة العريضة.

##### 4:3

أفضل وضع مناسب للمحتوى 4:3.

##### بانورامي

توفير صورة شاشة كاملة عن طريق تمديد الحواف مع المحافظة على ترك الوسط دون أي تغيير.

##### تكبير وتصغير الفيلم

توفير صورة شاشة كاملة عن طريق تكبير وتصغير الفيلم.

##### مباشر

عرض نقطة إلى نقطة والمعروف أيضاً بتخطيط البكسل 1:1.

#### ملاحظات

- يمكن أن يؤدي استخدام الوظائف الخاصة لتغيير حجم الصورة المعروضة (على سبيل المثال تغيير نسبة الارتفاع/العرض) لأغراض العرض العام أو لتحقيق مكسب تجاري إلى انتهاك قوانين حقوق النشر.
- إذا كانت نسبة العرض إلى الارتفاع لتتنسيق محدد تختلف عن تنسيق إرسال التلغاز أو برنامج الفيديو، فيمكن أن يتسبب ذلك في حدوث اختلاف في الروية.
- عند استخدام كمبيوتر شخصي متصل عن طريق طرف توصيل HDMI، فقد تتدهور جودة الصورة المتحركة.

#### وضع الألعاب

توصيل الكمبيوتر الشخصي أو وحدات التحكم الخاصة بالألعاب والتلغاز بواسطة كبل HDMI. حدد تشغيل "وضع الألعاب" في < إعدادات > < المدخل > HDMI < الصورة > وضع الألعاب.

محسن من أجل الكمبيوتر الشخصي أو وحدات التحكم الخاصة بالألعاب، التقليل من "تأخير الإدخال" وتحسين الاستجابة للحصول على تجربة أفضل للألعاب.

### تطبيقاتي < الوسائط

- الوسائط هي الموقع المركزي لك لمشاهدة أنواع مختلفة من المحتوى مثل الصور والموسيقى والأفلام أو الاستماع إليها. يمكنك مشاهدة محتوى الوسائط عبر الطرق التالية:
- محرك USB أو محرك صلب.
- متوافق مع الهاتف المحمول أو الكمبيوتر اللوحي أو الأجهزة الشخصية الأخرى: يمكنك بث مقاطع الفيديو والموسيقى والصور المخزنة على الجهاز الشخصي المتوافق وتشغيل أو مشاهدة المحتوى على التلفاز.

### تشغيل محتويات الوسائط

#### تطبيقاتي < الوسائط < الأجهزة المتصلة

حدد المحتوى الذي تريد تشغيله على الشاشة مثل الصور ومقاطع الفيديو والموسيقى.

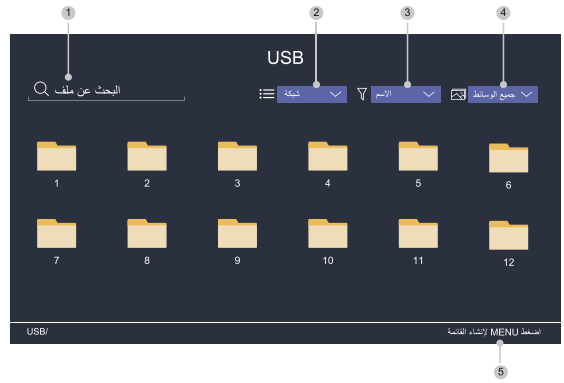

1. ابحث عن المحتوى الذي تريد تشغيله.
2. قم بترتيب قائمة المحتوى حسب شبكة، قائمة.
3. قم بترتيب قائمة المحتوى حسب الاسم، تاريخ التعديل، الحجم.
4. قم بتصفية قائمة المحتوى حسب جميع الوسائط، الصورة، الفيديو، الموسيقى، مسجل.
5. قم بإنشاء قائمة تشغيل للصور أو الموسيقى أو مقاطع الفيديو.



#### ملاحظات

- المحتوى والأداء هما مرجعيان فقط، ربما لا تتوفر بعض الخيارات في الجدول أعلاه في بعض الطرازات/الدول/المناطق.
- يجب عليك الحصول على إذن مطلوب من مالكي حقوق النشر لتنزيل المحتوى المحمي بحقوق النشر أو استخدامه.
- ولا يمكن لشركة Toshiba منح مثل هذا الإذن.

### تشغيل موسيقى الخلفية أثناء مشاهدة الصور

1. اختر صورة للعرض.
  2. اضغط على زر / لإظهار شريط التشغيل.
  3. حدد الموسيقى الخلفية واختر الموسيقى لإنشاء قائمة تشغيل للموسيقى.
- يمكنك الآن تشغيل موسيقى الخلفية أثناء مشاهدة الصور.



## الوظائف الذكية

- لإزالة الإذخالات من الاختصارات، انقل التركيز فقط إلى الاختصار على الشاشة الرئيسية ثم اضغط على زر  /  من وحدة التحكم عن بعد.

### إضافة القنوات إلى الشاشة الرئيسية





1. في Live TV، اضغط على زر  /  لإظهار قائمة القنوات.
  2. اضغط على زر  /  ثم اضغط على زر  لوضع علامة أمام القناة (القنوات) التي ترغب في إضافتها إلى الشاشة الرئيسية.
  3. حدد **الإضافة إلى الرئيسية**. سوف تظهر أيقونة القناة في الاختصارات على الشاشة الرئيسية.
- ملاحظة**
- لإزالة الإذخالات من الاختصارات، انقل التركيز فقط إلى أي اختصار على الشاشة الرئيسية ثم اضغط على زر  /  من وحدة التحكم عن بعد.

### إضافة صفحات الويب إلى الشاشة الرئيسية

1. في المستعرض، قم بزيارة موقع الويب الذي ترغب في إضافته إلى الشاشة الرئيسية.
  2. استخدم لوحة المفاتيح الرقمية لنقل التركيز إلى أيقونة  **الإضافة إلى الرئيسية** في شريط تنقل المستعرض العلوي ثم حددها.
  3. حدد **إضافة** وسوف تظهر صفحة الويب في الاختصارات على الشاشة الرئيسية.
- ملاحظة**
- لإزالة صفحات الويب من الاختصارات، انقل التركيز فقط إلى أي اختصار على الشاشة الرئيسية ثم اضغط على زر  /  من وحدة التحكم عن بعد.



### إدارة التطبيقات

#### تطبيقاتي

- حدد التطبيق الذي ترغب في نقله واضغط على زر  /  لإظهار خيار ترتيب ثم اضغط على زر  لتحديده. واضغط على لوحة المفاتيح الرقمية من وحدة التحكم عن بعد لنقل التطبيق ثم اضغط على زر  لتخزين الموضع.
- ملاحظة**
- ربما لا يمكن نقل بعض التطبيقات.

#### تثبيت التطبيقات

- على الرغم من وجود العديد من التطبيقات المثبتة في المصنع على التلفاز، ربما تتوفر تطبيقات أخرى ترغب في تنزيلها.
- لتثبيت أي تطبيق:



1.  /  < **تطبيقاتي** < متجر التطبيقات.
2. استخدم أزرار التنقل من وحدة التحكم عن بعد لتحديد التطبيق الذي ترغب في تنزله.
3. حدد **تثبيت**. يتم تثبيت التطبيق المحدد على التلفاز.

#### ملاحظات



- لاستخدام هذه الوظيفة، يجب توصيل التلفاز بالإنترنت.
- إضافة التطبيقات هو مجاني، ولكن ربما يكلفك استخدام بعض التطبيقات بعض المال.

#### إزالة أي تطبيق في تطبيقاتي

يمكنك فقط حذف التطبيقات التي ثبتها على التلفاز. لا يمكنك حذف التطبيقات المثبتة في المصنع.

1. في **تطبيقاتي**، حدد التطبيق الذي ترغب في إزالته ثم اضغط على زر  /  لتحديد إزالة.
2. حدد **موافق**. تم حذف التطبيق المحدد.

## التعرف على الشاشة الرئيسية

اضغط على زر  /  من وحدة التحكم عن بعد للدخول إلى الشاشة الرئيسية. تعمل الشاشة الرئيسية كموقع مركزي لتشغيل التلفاز بشكل أكثر ملائمة.

### استخدام شريط التنقل

يشير شريط التنقل إلى المؤشرات والأيقونات الموجودة أعلى الشاشة الرئيسية.

### ملاحظة

- ربما تتباين المؤشرات أو الأيقونات بناءً على الطرازات/الدول/المناطق.

### بحث

البحث عن المحتوى الذي تريده.

### المدخل

تحديد "مصدر الإدخال" بناءً على الجهاز المتصل بالتلفاز.

### إعدادات

تعيين تكوين التلفاز.

### الإشعارات

السماح بظهور إشعارات منبقة تشير إلى المعلومات والأحداث المفيدة التي تحدث مع التلفاز، بما في ذلك: إعلانات، مجموعة جديدة، التنبيهات والإفادات القانونية، رسائل النظام. يمكنك تمكين/تعطيل أيًا من هذه الإشعارات من الإعدادات في مركز الإشعارات.

يمكنك مشاهدة قائمة رسائل الأحداث الناتجة عن التلفاز. لحذف كل الإشعارات، حدد **مسح الكل**.

### ملاحظة

- عندما تسجل الدخول إلى حساب VIDAA الخاص بك، يرجى البحث في الإشعارات في حساب VIDAA على الشاشة الرئيسية.

### حساب VIDAA

سجل الدخول إلى حساب VIDAA الخاص بك.

يملك حساب VIDAA أفضل ميزات التلفاز الذكي الخاص بك والمحافظة دوماً على التحديث.

### الصوت

الوصول السريع إلى خدمة الصوت.  
ربما لا تنطبق هذه الوظيفة في بعض الطرازات/الدول/المناطق.

### وقت

يمكنك مشاهدة الوقت الحالي دائماً في أعلى الشاشة الرئيسية.

### الشبكة

توصيل التلفاز بالإنترنت عبر الاتصال اللاسلكي  أو كبل Ethernet ، حيث ستظهر الأيقونة المقابلة.

### استخدام الاختصارات

يمكنك إضافة إذخالات وقنوات ومواقع ويب إلى الشاشة الرئيسية للوصول إليها سريعاً لتحقيق راحتك.

### إضافة إذخالات إلى الشاشة الرئيسية

1. اضغط على زر  **INPUT**.
2. انقل التركيز إلى الإدخال الذي تريد إضافته إلى الشاشة الرئيسية ثم اضغط على  /  < **الإضافة إلى الرئيسية** <  **OK**. سوف تظهر أيقونة الإدخال في الاختصارات على الشاشة الرئيسية.

### ملاحظات

- لا يمكن إضافة بعض الخيارات في صفحة مصادر الإدخال إلى الصفحة الرئيسية.

## الشاشات المتعددة

### شاشة النسخ المتطابق

إرسال شاشة جهازك المحمول إلى التلفاز.

#### INPUT < شاشة النسخ المتطابق

1. قم بتشغيل وظيفة الإرسال الخاصة بجهازك الذي يعمل بنظام Android/Windows 10.
2. ابحث عن اسم التلفاز في قائمة البحث عن الأجهزة ثم حدده.
3. انتظر حتى يكتمل تقدم الاتصال ويتم عرض المحتوى الموجود على جهازك على التلفاز.

#### ملاحظة

- قد لا تدعم بعض الأجهزة المحمولة خاصية الإرسال.

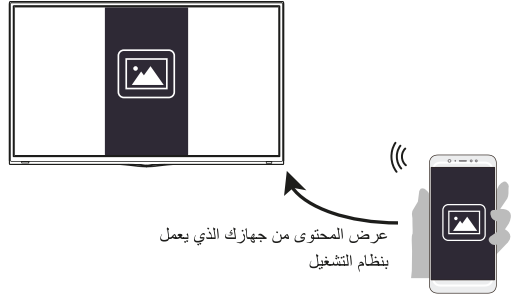

تشغيل محتوى الوسائط من جهاز Android/iOS/PC على التلفاز  
يمكنك توصيل محتوى الوسائط المحفوظ في جهاز Android/iOS/PC وتشغيل المحتوى على التلفاز.

- إنشاء اتصال مشاركة المحتوى بين التلفاز وجهازك.
  1. قم بتوصيل التلفاز بجهاز Android/iOS/PC على نفس الشبكة.
  2. قم بتشغيل وظيفة مشاركة المحتوى في جهاز Android/iOS/PC.
  3. تأكد من أن محتوى الوسائط في جهاز Android/iOS/PC مرئيًا عبر الشبكة المراد توصيلها بالتلفاز.
  4. في التلفاز، حدد أي جهاز به محتوى وسائط في / < المدخل أو / < تطبيقاتي < الوسائط.
  5. تظهر قائمة محتوى الوسائط في جهاز Android/iOS/PC.
  6. حدد أحد عناصر محتوى الوسائط من القائمة لتشغيله.

#### ملاحظات

- ربما لا تدعم بعض أجهزة Android/iOS/PC وظيفة مشاركة المحتوى. إذا لم يدعم جهازك وظيفة مشاركة المحتوى، فيمكنك تنزيل أي تطبيق يدعم الوظيفة للاتصال بالتلفاز.
- قد لا يعمل المحتوى بناءً على تنسيق الملف.
- ربما لا يعمل المحتوى بسلاسة أو ربما لا تعمل الوظيفة بشكل مناسب بسبب حالة الشبكة.

### مشاركة المحتوى

قبل استخدام هذه الوظيفة، قم بتشغيل مشاركة المحتوى من / < المدخل < مشاركة المحتوى.

#### مشاركة محتوى الوسائط من جهاز Android/iOS/PC

مشاركة المحتوى مثل مقاطع الفيديو أو الموسيقى أو الصور من جهاز Android/iOS/PC إلى شاشة التلفاز.

- إنشاء اتصال مشاركة المحتوى بين التلفاز وجهازك.
  1. قم بتوصيل التلفاز بجهاز Android/iOS/PC على نفس الشبكة.
  2. قم بتشغيل وظيفة مشاركة المحتوى في جهاز Android/iOS/PC.
  3. ابحث عن اسم التلفاز في قائمة البحث عن الأجهزة ثم حدده.
  4. انتظر حتى يكتمل تقدم الاتصال، وحدد في جهاز Android/iOS/PC محتوى الوسائط الذي ترغب في مشاركته.



## التحكم الزمني

يتيح لك هذا الخيار إيقاف Live TV مؤقتًا وترجييعه. وتعمل هذه الوظيفة عن طريق التسجيل بشكل مؤقت إلى جهاز تخزين. يرجى التحقق من توصيل جهاز التخزين الخاص بك ومن توفر مساحة قرص كافية. خلاف ذلك، لن تبدأ وظيفة التحكم الزمني في العمل.

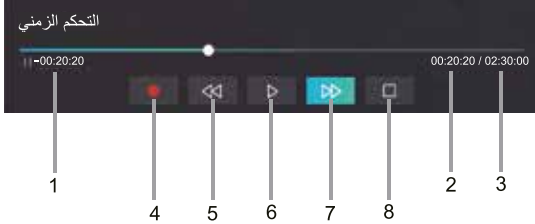

في Live TV، اضغط على  < التحكم الزمني، حيث سيظهر شريط التشغيل.





1. الوقت غير المشاهد للمحتوى المُخزّن مؤقتًا.

2. الوقت الحالي.

3. يمكن تسجيل الوقت الإجمالي.

4.  تسجيل: تحويل التحكم الزمني إلى التسجيل المباشر لقناة البث الحالية. حدد  ، حيث سيتم حفظ محتوى البرنامج الذي شاهدته من قبل في وظيفة "التحكم الزمني" أيضًا في جهاز التخزين.

5.  تقديم سريع للخلف: يمكنك اختيار  $2 \times$  أو  $4 \times$  أو  $8 \times$  أو  $16 \times$ .

6.  إيقاف مؤقت/ تشغيل.

7.  تقديم سريع: يمكنك اختيار  $2 \times$  أو  $4 \times$  أو  $8 \times$  أو  $16 \times$ .

8.  إيقاف التحكم الزمني: للخروج من الوظيفة ومشاهدة البث الحالي.

### ملاحظات

- لا تدعم وظيفة التحكم الزمني القنوات التناظرية.
- يجب ألا تقل مساحة تخزين الجهاز عن 2 جيجا بايت. ونوصي بشدة باستخدام قرص صلب متحرك عن طريق USB بدلاً من استخدام محرك أقراص USB كجهاز للتخزين.
- ربما لا تنطبق وظيفة التحكم الزمني في بعض الطرازات/الدول/المناطق.

## قائمة التسجيل

### الوصول إلى قائمة التسجيل

عرض قائمة البرامج المسجلة والقائمة المجدولة.  
للدخول إلى قائمة التسجيل:

في Live TV،  /  < قائمة التسجيل

### إدارة قائمة التسجيل

في Live TV،  /  < قائمة التسجيل < مسجل

يمكنك مشاهدة البرامج المسجلة أو حذفها.



#### مشاهدة البرنامج المسجل

حدد أحد البرامج المسجلة من قائمة التسجيل، ثم اضغط على زر  لمشاهدته.

#### حذف البرنامج المسجل

حدد تعديل ثم حدد البرنامج المسجل من قائمة التسجيل، ثم اضغط على زر  لحذفه.

إذا قمت بتوصيل أكثر من جهاز تخزين واحد بالتلفاز، فسوف يتاح الخيار **مسجل (قرص للتسجيل)** و**مسجل (كل الأقراص)** على الشاشة للتحديد.

في **مسجل (قرص للتسجيل)**، يمكنك مشاهدة البرنامج المسجل بجهاز التخزين الذي حددته في  /  < إعدادات < النظام < إعدادات متقدمة < PVR & التحكم الزمني < PVR إعداد.

### إدارة قائمة الجدولة

في Live TV،  /  < قائمة التسجيل < مجدول

يمكنك تغيير معلومات التسجيل والتذكير المجدول، أو إلغاء التسجيل أو التذكير المجدول.

### حذف تسجيل أو تذكير مجدول

حدد تعديل ثم حدد أحد التسجيلات أو التذكيرات المجدولة في قائمة الجدول الزمني والتي ترغب في حذفها، ثم اضغط على زر  لحذفه.

### تحرير التسجيل أو التذكير المجدول



حدد التسجيل أو التذكير المجدول في قائمة الجدول الزمني، ثم اضغط على زر  لإظهار قائمة الإعدادات ثم اضبط الخيارات حسب الحاجة.



### ملاحظة

ربما لا تنطبق وظيفة قائمة التسجيل في بعض الطرازات/الدول/المناطق.

تتيح لك وظيفة PVR تسجيل محتوى التلفاز الرقمي بسهولة للمشاهدة لاحقًا. تتوفر الوظيفة فقط للقنوات الرقمية. لاستخدام PVR، يجب توصيل جهاز تخزين من أجل التسجيل. ويجب أن يكون قرص التخزين منسّقًا بنظام NTFS أو FAT32. لن تعمل وظيفة PVR إذا كان جهاز تخزين البيانات غير متصل.

## جدول التسجيل

في Live TV، اضغط على ، اضغط على ، اضغط على .

وعصًا عن ذلك، اضغط على  /  /  لتحميل شريط المعلومات ثم حدد أي برنامج واختر PVR.

في الدليل (EPG)، اضغط على الزر  [الأحمر] لعرض قائمة التسجيلات المجدولة. يمكنك في قائمة التسجيلات المجدولة إعادة ضبط معلومات الحجز التي قمت بتعيينها.

## تسجيل الإعداد

إذا ضغطت على زر الطاقة أثناء التسجيل ثم حددت التسجيل في وضع الاستعداد، فسوف ينتقل التلفاز إلى وضع الاستعداد ولكن سوف تستمر عملية التسجيل. إذا ضغطت مرة أخرى على زر الطاقة لتنشيط التلفاز، فلن تتأثر عملية التسجيل، وسوف يظهر شريط الخيارات. استمر في عملية التسجيل، واختر إلغاء لعدم الحفظ وحذف الملف المسجل الحالي من خلال اختيار حذف. واحفظ الملف المسجل الحالي إلى القرص من خلال اختيار حفظ.

## ملاحظات

- يجب ألا تقل مساحة تخزين الجهاز الخاص بك عن 2 جيجا بايت (لتسجيل فيديو عالي الوضوح مدته 15 دقيقة). ونوصي بشدة باستخدام قرص صلب متحرك عن طريق USB بدلاً من استخدام محرك أقراص USB كجهاز للتخزين.
- إذا كان معدل نقل البيانات للقرص الصلب بطيئًا للغاية، فسوف يظهر إشعار للتنبيه على ذلك. وفي هذه الحالة، يمكنك استخدام قرص آخر بسرعة أعلى.
- لا تدعم وظيفة PVR القنوات التناظرية.
- ربما تضع بعض جهات البث قيودًا على تسجيل البرنامج.
- خلال تقدم التسجيل، يتم تعطيل مشاهدة القنوات المقفلة بواسطة قفل القناة (هناك حاجة لكلمة مرور).
- ربما يتعارض بعض التكوين المرتبط بالقناة مع التسجيل الذي يجري في الخلفية. وفي هذه الحالة، سوف يظهر إطار للتنكير بذلك.
- ربما لا تنطبق وظيفة PVR في بعض الطرازات/الدول/المناطق.

يقدم الدليل (EPG) طريقة مريحة للتحقق من البرامج التلفزيونية للأيام السبع المقبلة. وسوف تتاح المعلومات التي يعرضها الدليل الإلكتروني للبرامج (EPG) من جانب شبكات التلفاز التجارية للقنوات الرقمية فقط. كما يوفر الدليل (EPG) طريقة بسيطة لتسجيل البرامج المفضلة ووظيفة التنكير التي يمكن أن تبديل القنوات تلقائيًا في أوقات مجدولة بحيث لن تفقد البرامج التي ترغب فيها. سيتفاوت توفر ومقدار معلومات البرامج بناء على جهة البث التي تبث هذه البرامج.

## ملاحظة

- تتوفر وظيفة الدليل (EPG) فقط للقنوات الرقمية. القنوات التناظرية غير معتمدة.

في Live TV، اضغط على زر  /  أو اضغط على  /  (الدليل (EPG)) لعرض معلومات القناة على قائمة دليل البرامج.

## مشاهدة

في الدليل (EPG)، عند تحديد البرنامج المحدد، اضغط على  < مشاهدة للتبديل إلى القناة التي تريد مشاهدتها.

## PVR/التذكير

في الدليل (EPG)، اضغط على زر  /  لتحديد القنوات. اضغط على زر  لتحديد البرنامج بناء على الجدول الزمني.

اضغط على زر  لتحديد PVR أو تنكير.

## ملاحظات

- تتاح وظيفة التنكير في الدليل (EPG) فقط للبرامج التي لم تبث بعد.
- يجب توصيل جهاز تخزين (يجب ألا تقل المساحة عن 2 جيجا بايت ويجب ألا يقل معدل نقل البيانات عن 4 ميجا بايت/الثانية) بالتلفاز من أجل التسجيل. ونوصي بشدة باستخدام قرص صلب متحرك عن طريق USB بدلاً من استخدام محرك أقراص USB كجهاز للتخزين.
- سوف يسجل التلفاز البرنامج حتى وهو في وضع الاستعداد.
- ربما لا تنطبق وظيفة PVR في بعض الطرازات/الدول/المناطق.

## جدول

في الدليل (EPG)، اضغط على الزر  [الأحمر] لعرض قائمة التنكيرات والتسجيلات المجدولة.

## 24h-

في الدليل (EPG)، اضغط على الزر  [الأصفر] لتحديد برامج اليوم السابق.

## 24h+

في الدليل (EPG)، اضغط على الزر  [الأزرق] لتحديد برامج اليوم التالي.

## التوجيه الخاص بـ Live TV

بعد إجراء البحث عن القناة لأول مرة، سوف تعرض الشاشة التوجيه الخاص بتشغيل Live TV، بما في ذلك:

- INFO / OK : تحميل شريط المعلومات
- CH.LIST / OK : تحميل قائمة القنوات
- EPG / GUIDE : فتح الدليل الإلكتروني للبرامج (متوفر فقط في بعض الطرازات/الدول/المناطق)
- OK / OK : تحميل القائمة على الشاشة
- OK / OK : إظهار PVR، التحكم الزمني، قائمة التسجيل
- OK / OK : الانتقال إلى القناة السابقة

### ملاحظة

- سوف تتباين أزرار وحدة التحكم عن بعد بناء على الطرازات/الدول/المناطق.

عوضاً عن ذلك، في Live TV، اضغط على زر / وحدد إعدادات < القناة > تعديل القنوات ثم حدد فئة قناة Live TV مثل الهوائي أو القمر الصناعي أو المفضلة.

- اضغط على زر **OK** على القناة المحددة، حيث ستظهر خانة اختيار. يمكنك تحديد العديد من القنوات في نفس الوقت للنقل أو الحذف.
- نقل: اضغط على زر لتحديد القناة التي ترغب في نقلها.
- قد يكون نقل القنوات محظوراً من جانب المشغل. إذا كنت تريد نقل القنوات، فلا توصي باختيار أي مشغل أثناء البحث عن القنوات مع تعيين LCN على وضع إيقاف التشغيل.
- الحذف: اضغط على زر لحذف القناة المحددة.
- استعادة: اضغط على الزر [الأحمر] للدخول إلى قائمة القنوات المحذوفة. اضغط على زر لاستعادة القناة المحذوفة.
- مرشح: اضغط على الزر [الأصفر]، حيث ستظهر شاشة الفلتر. اضغط على زر **OK** لتحديد الخيارات، ويمكن عندئذٍ تحديث قائمة القنوات.
- بحث: اضغط على الزر [الأزرق] للبحث عن القناة.

## تصدير إلى USB

السماح لك بتصدير قائمة القنوات الحالية إلى جهاز تخزين USB.

في Live TV، / < إعدادات > القناة < تعديل القنوات > تصدير إلى USB

## الإستيراد من USB

السماح لك باستيراد قائمة القنوات المُصدّرة في السابق عن طريق جهاز تخزين USB.

في Live TV، / < إعدادات > القناة < تعديل القنوات > استيراد من USB

## المفضلة

### إضافة قناة إلى قائمة المفضلة

- في Live TV، اضغط على زر **OK** / لإظهار قائمة القنوات.
- اضغط على زر / وحدد القناة (القنوات) التي تريد إضافتها إلى قائمة المفضلة.
- حدد إضافة إلى المفضلة ثم اختر من المفضلة 1 - المفضلة 4.
- بعد ذلك، سوف يظهر رمز على شكل قلب بجانب القناة التي تمت إضافتها.

### عرض قائمة المفضلة

في Live TV، اضغط على **OK** / < المفضلة > لإظهار قائمة المفضلة.

### تحرير قائمة المفضلة

- في Live TV، اضغط على **OK** / < المفضلة > لتحديد المفضلة 1 - المفضلة 4 ثم استخدم لوحة المفاتيح الرقمية لتحديد تعديل.
- عوضاً عن ذلك، انتقل إلى / < إعدادات > القناة < تعديل القنوات >، ثم حدد المفضلة 1 - المفضلة 4.
- يمكنك الإضافة إلى القنوات المفضلة أو نقلها أو الإزالة منها.
- حدد إضافة قنوات لإضافة القناة المحددة إلى قائمة المفضلة.
- حدد قناة في قائمة المفضلة، ثم اضغط على زر لنقلها.
- حدد قناة في قائمة المفضلة، ثم اضغط على زر لإزالتها.
- ملاحظات
- يجب استخدام هذه الخطوات أسفل مدخل "التلفاز".
- قبل تحرير قوائم المفضلة، يجب أولاً إكمال البحث عن القنوات.
- يمكنك إضافة قنوات من أنواع استقبال مختلفة إلى قائمة المفضلة.

### قائمة التلفاز

عرض قنوات Live TV، مثل الهوائي أو الكبل أو القمر الصناعي .

### المفضلة

عرض قوائم المفضلة 1 إلى 4.

### فلتر

تحديد القنوات حسب المحتوى و HD، النقل الخاص بالطفل ومشفر وترتيب.

ربما لا تتوفر بعض الخيارات في المرشح في بعض الطرازات/الدول/المناطق.

### بحث

الإدخال المباشر للكلمات الرئيسية لمحتوى القناة على لوحة مفاتيح الشاشة عن طريق وحدة التحكم عن بعد لاسترداد القنوات.

### تعديل

تحرير قائمة القنوات.

### ملاحظة

- سوف تتباين خيارات القائمة الفرعية بناء على الطرازات/الدول/المناطق.

## تعديل القنوات

تحرير قائمة القنوات يدوياً وفقاً لتفضيلاتك.

### تحرير قنوات Live TV

في Live TV، اضغط على **OK** / < لتحديد فئة قناة Live TV مثل الهوائي أو القمر الصناعي أو الكبل أو المفضلة، ثم استخدم لوحة المفاتيح الرقمية لتحديد تعديل.

## تشغيل التلفاز لأول مرة





لتشغيل/إيقاف التلفاز:

1. أدخل سلك طاقة التيار المتردد في مقيس مصدر طاقة التيار المتردد.

2. عندما يكون التلفاز قيد التشغيل، اضغط على زر [⏻] وحدة التحكم عن بعد لتشغيل/إيقاف التلفاز.

## ملاحظات

- سيستمر التلفاز في استهلاك الطاقة حتى وهو في وضع الاستعداد. لذا، لقطع الطاقة بشكل كامل، يرجى إزالة قابس سلك الطاقة من مصدر التيار الكهربائي.
- ينقل التلفاز إلى وضع الاستعداد إذا لم يستقبل أية إشارة لإدخال لبضع دقائق.

قم بتوصيل كبل التيار الكهربائي الرئيسي بمقبس التيار الكهربائي الرئيسي بعد فراغك من توصيل كل التوصيلات. سوف ينتقل التلفاز مباشرة عند تشغيله لأول مرة إلى "دليل التثبيت". اضغط على الزر  /  /  /  للانتقال في القائمة وتغيير الإعدادات. اضغط على زر  للتأكيد.

## اللغة

تحديد لغتك المطلوبة المراد عرضها على القائمة.

## وضع التلفاز

تحديد "وضع المنزل" أو "وضع المتجر".

## الاتصال بالإنترنت

إذا لم يكتشف التلفاز اتصال Ethernet تلقائياً، فعندئذ استخدم أي شبكة لاسلكية. حدد شبكتك من القائمة المعروضة. كما يمكنك إضافة أي شبكة مخفية. بعد الفراغ من ذلك، انتقل إلى الشاشة التالية.

## البلد

تحديد الدولة/المنطقة التي سيعمل فيها التلفاز.

## المنطقة الزمنية

تحديد المنطقة الزمنية المحلية وفقاً لمنطقتك. (متاح فقط في بعض الدول/المناطق).

## الرمز البريدي

سوف تظهر رسائل التحذير من مخاطر الكوارث وفقاً للرمز البريدي عندما يستقبل التلفاز إشارة التحذير من الكارثة. (متاحة فقط في بعض الدول/المناطق، تحقق من المعلومات وفقاً للمنتج الفعلي).

## الشروط والأحكام، سياسة الخصوصية

وافق على كل الميزات الذكية المدرجة في القائمة بالنقر فوق "قبول الكل". يرجى قراءة تفاصيلها بعناية قبل الاختيار.

## سجل الدخول إلى حساب VIDAA الخاص بك

يمنحك حساب VIDAA أفضل ميزات التلفاز الذكي الخاص بك والمحافظة دوماً على التحديث. يمكنك اختيار تسجيل الدخول إلى حساب VIDAA أو التخطي.

## البحث عن قناة

يمكنك البحث عن القنوات تلقائياً أو يدوياً.



## ملاحظة

- ربما لا تنطبق وظيفة القمر الصناعي/الهوائي/الكل في بعض الطرازات/الدول/المناطق.

## البحث الآلي

البحث تلقائياً عن القنوات لعرض البرامج من مصدر التلفاز.

## INPUT &lt; التلفاز

في Live TV،  /  < إعدادات < القناة < البحث الآلي.

إذا لم توجد قنوات تلفزيونية محفوظة من قبل، فسوف تُطالب بإجراء بحث عن القناة.

## قمر صناعي

• قمر واحد: يمكنك استخدام قمر صناعي واحد إذا كان لديك قمرًا صناعيًا واحدًا فقط.

• DiSEqC: يمكنك اختيار DiSEqC إذا كان لديك أجهزة DiSEqC. يمكنك تثبيت حتى أربعة أقمار صناعية في وضع DiSEqC 1.0. إذا كنت تستخدم هوائيًا مزودًا بموتور، فيمكنك استخدام DiSEqC 1.2.

• Unicable: إذا كان منزلك مجهزًا بتوزيع قمر صناعي Unicable، فيجب عليك استخدام هذا الخيار.

يرجى التأكد من أنك تعرف نطاق Unicable والتردد اللذين يمكن استخدامهما. ومن

المفترض أن تتاح المعلومات على الجهاز أو يمكن أن يزودك بها المالك.

## الهوائي

• القناة: حدد من كل القنوات أو القنوات المجانية. ربما لا يتوفر هذا الخيار بناء على الدول/المناطق/المشغلين.

• وضع البحث: التحديد من القنوات الرقمية فقط (DTV) أو القنوات الرقمية والتناظرية (DTV+ATV) أو القنوات التناظرية فقط (ATV). إذا استقبلت إشارة DVB-T أو DVB-T2، فيمكنك استخدام DTV.

• LCN: تشغيل/إيقاف LCN (رقم القناة المنطقي). يرجى ملاحظة أن بعض المشغلين مقيدون بتغيير ترتيب القنوات يدوياً. إذا أوقفت تشغيل خيار LCN، فيمكن تحرير قائمة القنوات عندئذ بعد البحث عن القناة. ربما لا تنطبق هذه الوظيفة في بعض الطرازات/الدول/المناطق.

## الكل

• القناة: حدد من كل القنوات أو القنوات المجانية. ربما لا يتوفر هذا الخيار بناء على الدول/المناطق/المشغلين.



• وضع البحث: التحديد من القنوات الرقمية فقط (DTV) أو القنوات الرقمية والتناظرية (DTV+ATV) أو القنوات التناظرية فقط (ATV).

• طريقة البحث: حدد من البحث حسب التردد أو البحث عن الشبكة. حدد "معرف الشبكة" و"بدء التردد" إذا اخترت "البحث عن الشبكة". يمكن تطبيق هذه الوظيفة في "التلفاز الرقمي"، وضع DTV+ATV.

• LCN: تشغيل/إيقاف LCN (رقم القناة المنطقي). يرجى ملاحظة أن بعض المشغلين مقيدون بتغيير ترتيب القنوات يدوياً. إذا أوقفت تشغيل خيار LCN، فيمكن تحرير قائمة القنوات عندئذ بعد البحث عن القناة. ربما لا تنطبق هذه الوظيفة في بعض الطرازات/الدول/المناطق.



## البحث اليدوي

البحث اليدوي عن القنوات لعرض البرامج من مصادر التلفاز عبر DTV أو ATV.

في Live TV،  /  < إعدادات < القناة < إعدادات متقدمة < البحث اليدوي

## بحث يدوي عن التلفاز الرقمي

البحث اليدوي عن قنوات التلفاز الرقمي لعرض البرامج من مصدر التلفاز.

عندما تظهر شاشة "بحث يدوي عن التلفاز الرقمي"، اضغط على زر  /  لتحديد الهوائي أو الكل أو القمر الصناعي ثم حدد بدء بدء البحث عن هذه القناة. عند توليف الإشارة، سوف تظهر قوة الإشارة على الشاشة.

## بحث يدوي عن التلفاز التناظري

البحث اليدوي عن قنوات التلفاز التناظري لعرض البرامج من مصدر التلفاز. أدخل تردد القناة التي تريدها يدوياً بواسطة مفاتيح أرقام وحدة التحكم عن بعد وحدد نظام الصورة أو نظام الصوت، ثم حدد "بدء" لبدء البحث عن القناة.

## وحدة التحكم عن بعد

### نطاق تشغيل وحدة التحكم عن بعد

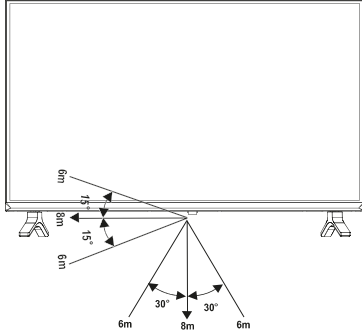

1. يمكن لوحدة التحكم عن بعد أن تعمل في نطاق 8 أمتار كحد أقصى من أمام التلفاز.
2. زاوية وحدة التحكم عن بعد: اجعل مستشعر وحدة التحكم عن بعد على مسافة 6 أمتار تقريباً بحيث تكون زاوية وحدة التحكم عن بعد الأفقية المستخدمة للتحكم في نطاق  $\pm 30$  درجة بينما تكون زاوية وحدة التحكم عن بعد العمودية في نطاق  $\pm 15$  درجة.
3. ربما تتفاوت مسافة التشغيل بناء على سطوع الغرفة.

#### التخلص من هذا الجهاز

لا يجب تدمير المنتج أو تفكيكه أو إلقاءه في النفايات العادية. يجب تعبئته وتسليمه إلى مركز إعادة تدوير معتمد.

### تركيب البطاريات في وحدة التحكم عن بعد

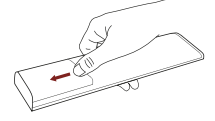

اضغط على زر التحرير خلف وحدة التحكم عن بعد لإزالة غطاء حجرة البطارية.

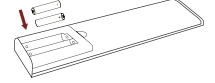

أدخل بطاريتين بحجم AAA. تأكد من توفيق طرفي البطاريتين (+) و(-) مع الطرفين (+) و(-) المشار إليهما في حجرة البطارية.

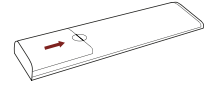

أعد تركيب غطاء حجرة البطارية.

#### ملاحظة





- صورة المنتج هي استرشادية فقط، لذا ربما يختلف المنتج الفعلي في الشكل عن الصورة.

#### التعامل مع البطاريات

- ربما يتسبب استخدام نوع خاطئ من البطاريات في حدوث تآكل أو تسرب من البطارية، مما قد يتسبب في نشوب حريق أو التعرض لإصابة شخصية أو إلحاق ضرر بالممتلكات. لا يمكنك مشاهدة إحدى القنوات أثناء تسجيل قناة أخرى.
- استخدم فقط نوع البطارية المذكور في هذا الدليل.
- لا تخلط بين نوعين مختلفين من البطاريات، أو بين البطاريات الجديدة والمستعملة.
- لا تتخلص من البطاريات المستعملة مع النفايات المنزلية. وتخلص من البطاريات المستعملة وفقاً للقوانين المحلية.
- يمكن للمواد الكيميائية في البطارية أن تتسبب في حدوث طفح جلدي. إذا حدث تسرب من البطاريات، فقم بتنظيف حجرة البطارية بقطعة قماش. وإذا لمست المواد الكيميائية جلدك، فاغسله على الفور.
- إذا كنت تنوي عدم استخدام وحدة التحكم عن بعد لمدة طويلة، فأزل البطاريات.
- أزل البطاريات المستعملة على الفور لمنع تسرب حمض البطارية إلى داخل حجرة البطارية.

## وحدة التحكم عن بعد

### أزرار وحدة التحكم عن بعد

- ① الطاقة: تشغيل التلفاز/تحويل التلفاز إلى وضع الاستعداد
- ② INPUT: تحديد مصادر الإدخال
- ③ 0-9: التحديد المباشر للقنوات أو إدخال الأرقام
- ④ GUIDE: عرض الدليل الإلكتروني للبرامج (وضع التلفاز الرقمي)
- ⑤ CH.LIST: عرض قائمة القنوات على الشاشة
- ⑥ الزر الأحمر/الأخضر/الأصفر/الأزرق: مفاتيح الألوان للتحديد المباشر للخيارات
- ⑦ : عرض قائمة «الإعداد السريع»
- ⑧ : أزرار وظائف التحكم في محتوى الوسائط
- ⑨ : السماح لك بالتنقل عبر القوائم التي تظهر على الشاشة وضبط إعدادات النظام حسب رغبتك
- ⑩ OK: تأكيد التحديد في قوائم شاشة العرض
- ⑪ رجوع: العودة إلى القائمة السابقة
- ⑫ EXIT: الخروج من القائمة أو التطبيق
- ⑬ VOL + / -: ضبط مستوى الصوت
- ⑭ الشاشة الرئيسية: الدخول الشاشة الرئيسية الذكية
- ⑮ CH  / : تغيير القنوات
- ⑯ TV: الدخول إلى Live TV
- ⑰ SUBTITLE: اضغط لتشغيل/إيقاف الترجمة
- ⑱ كتم الصوت: كتم صوت التلفاز أو استعادته
- ⑳ التطبيقات: الوصول السريع إلى كل التطبيقات الوسائط: الدخول إلى وضع الوسائط الوصول السريع إلى كل التطبيقات المستعرض: الدخول إلى المستعرض

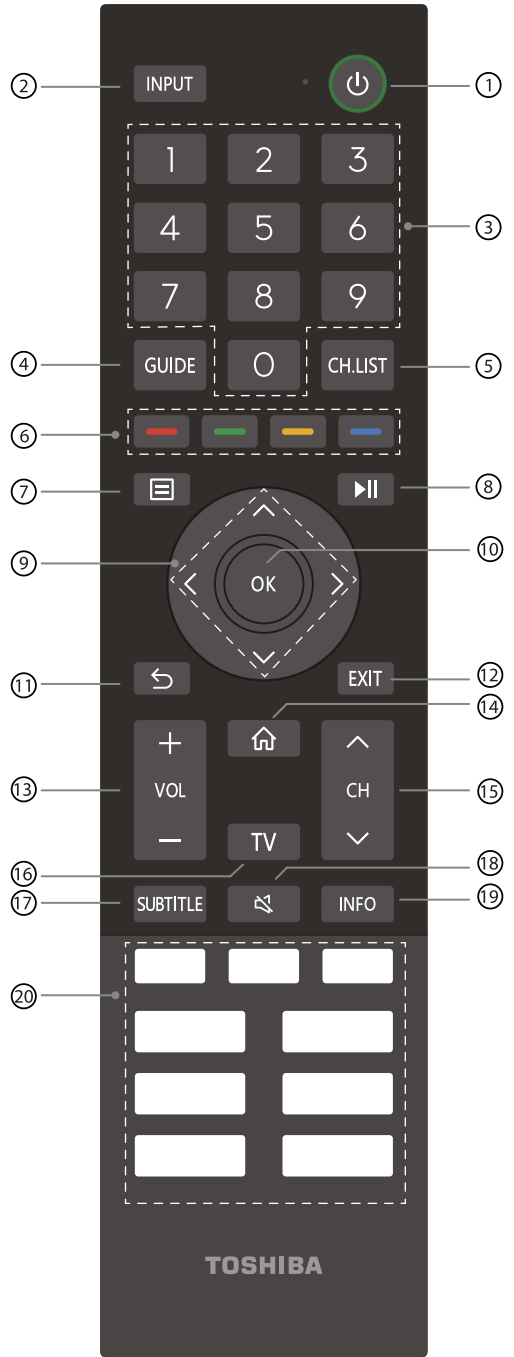

#### ملاحظات

- الصورة هي استرشادية فقط وربما تختلف عن الشكل الفعلي للمنتج.
- سوف تتباين وحدة التحكم عن بعد المرفقة بناء على الطرازات/الدول/المناطق، لذا تحقق من المعلومات وفقاً لوحدة التحكم عن بعد الفعلية في حقيبة الملحقات.

## وحدة التحكم عن بعد

### أزرار وحدة التحكم عن بعد



#### ملاحظات

- الصورة هي استرشادية فقط وربما تختلف عن الشكل الفعلي للمنتج.
- سوف تتباين وحدة التحكم عن بعد المرفقة بناء على الطرازات/الدول/المناطق، لذا تحقق من المعلومات وفقاً لوحدة التحكم عن بعد الفعلية في حقيبة الملحقات.

## استخدام وظيفة جهاز تخزين USB

يمكن استخدام وظيفة جهاز تخزين USB لتسجيل برامج البث الرقمية ومشاهدتها. اقرأ الاحتياطات أدناه قبل تسجيل البرامج أو مشاهدتها باستخدام وظيفة جهاز تخزين USB.

### ملاحظات

- تأكد من تحديد بلد/منطقة الاستخدام الصحيحة.
- ربما يتعذر استخدام وظيفة التسجيل بناء على البلد/المنطقة المحددة.
- ربما يؤدي الاستخدام بإعدادات غير صحيحة إلى انتهاك بعض القوانين أو النظم الأخرى، ويمكن أن يؤدي إلى التعرض لعقوبة جنائية.
- في مثل هذه الحالات، لن تكون شركة Toshiba corporation ومجموعة Toshiba Group مسؤولة بأي شكل كان.
- يمكن مشاهدة البرامج المسجلة المحفوظة على جهاز تخزين USB فقط على هذا التلفاز. ولا يمكن مشاهدتها عند التوصيل بتلفاز آخر (بما في ذلك نفس طراز التلفاز) أو بكمبيوتر شخصي أو بأي جهاز آخر.
- لا يمكنك مشاهدة إحدى القنوات أثناء تسجيل قناة أخرى.
- إذا كان وقت التسجيل إلى جهاز تخزين USB قصير جداً، فلن يتم حفظ أي بيانات.
- لا يمكنك تسجيل إشارات إدخال الفيديو على جهاز USB.
- ربما لا تكون كل أنواع البث قابلة للتسجيل.
- بعد برمجة التلفاز لتسجيل البث الرقمي، لا تقم بفصل قابس الطاقة قبل بدء التسجيل.
- في حالة فشل تسجيل الفيديو أو الصوت بسبب تعطل التلفاز أو الاستقبال الضعيف، لن يتم دفع أي تعويض.
- ربما لا تتوافق بعض الكاميرات الرقمية مع التلفاز.

## إعداد الشبكة السلكية

### التوصيل باستخدام كبل HDMI (ARC)

قم بتوصيل كبل HDMI من نظام صوت رقمي خارجي.

ARC يمكن التلفاز من إخراج الصوت الرقمي مباشرة من كبل HDMI. يرجى ملاحظة أنه لا يعمل إلا عند توصيل التلفاز بمستقبل الصوت الذي يدعم وظيفة ARC (قناة إعادة الصوت).

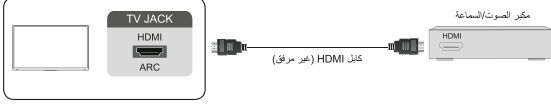

#### ملاحظات

- عند استخدام هذا المنفذ على أنه يمثل وظيفة ARC، يمكن استخدامه كمدخل إشارة عند توصيل DVD بمضخم صوت ويتم توصيل مضخم الصوت بالتلفاز في نفس الوقت. (ربما لا تدعم بعض مضخمات الصوت الاتصال التسلسلي).
- تعمل وظيفة ARC تلقائيًا عند الدخول إلى حالة ARC.

### التوصيل باستخدام كبل HDMI

توصيل كبل HDMI من جهاز صوت/فيديو خارجي.

تتطلب بعض الأجهزة مثل مشغل DVD ضبط إشارة HDMI على الخرج في إعدادات الجهاز. يُرجى الرجوع إلى دليل مستخدم جهازك لمعرفة التعليمات.

يُرجى ملاحظة أن موصل HDMI يوفر إشارات الفيديو والصوت على حد سواء، فلا يلزم توصيل كبل صوت.



### التوصيل بأجهزة USB

توصيل أجهزة USB مثل محركات الأقراص الصلبة أو محرك أقراص USB والكاميرات الرقمية لاستعراض الصور والاستماع إلى الموسيقى ومشاهدة مقاطع الفيديو.

فيما يخص الوسائط التي تحتوي على ترجمات، يمكنك التبديل بين لغات الترجمة من خلال اختيار أيقونة الشخصية من شريط معلومات الوسائط والتبديل بين لغات الترجمة.

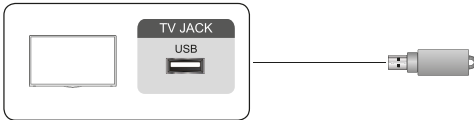

- يدعم القرص U disk 4 جيجا، و8 جيجا، و16 جيجا، و32 جيجا، و64 جيجا، و128 جيجا، وأحجام السوق الشائعة الأخرى، محرك الأقراص الصلبة بحجم 2 تيرا مدعوم حاليًا.
- التنسيق المدعوم: FAT32 و NTFS.

#### ملاحظات

- لا يدعم تنسيق NTFS التسجيل.
- ربما لا تعمل التنسيقات المدعومة المدرجة في القائمة في بعض الطرازات.

قم بتوصيل التلفاز الخاص بك بالشبكة لديك عن طريق توصيل منفذ LAN الموجود خلف التلفاز بمودم أو موجه خارجي باستخدام كبل LAN (Ethernet/Cat 5). راجع الرسم التوضيحي أدناه.

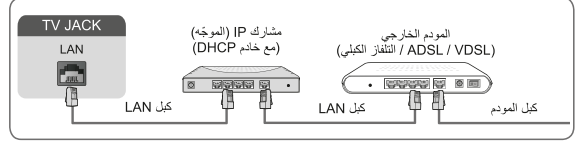

#### إعدادات < الشبكة > تكوين الشبكة

تعيين "نوع الاتصال" إلى Ethernet والحصول تلقائيًا على عنوان IP:

- إذا اتصلت بشبكة Ethernet، فسوف يحصل التلفاز تلقائيًا على عنوان IP ويتصل بالشبكة.
- إذا فشل الاتصال، فسوف تظهر رسالة قطع الاتصال على حالة Ethernet. أعد المحاولة أو أدخل إعدادات IP وحدد معلومات الإدخال يدويًا مرة أخرى.

إدخال عنوان IP يدويًا:

- ادخل إلى "إعدادات IP" لتحديد "يدويًا".
- أدخل "عنوان IP" و"قناع الشبكة" و"البوابة" و DNS وما إلى ذلك.

#### ملاحظات

- يمكنك الوصول إلى الإنترنت عن طريق هذا التلفاز.
- نوصي باستخدام مودم أو موجه يدعم بروتوكول التكوين الديناميكي للمضيف (DHCP). توفر أجهزة المودم والموجهات التي تدعم بروتوكول DHCP تلقائيًا "عنوان IP" و"قناع الشبكة" و"البوابة" و DNS وما إلى ذلك. لذا، لن تكون بحاجة إلى إدخال هذه الإعدادات يدويًا. وتحتوي معظم الشبكات المنزلية بالفعل على بروتوكول DHCP.

## إعداد الشبكة اللاسلكية

لتوصيل التلفاز بالشبكة اللاسلكية، تحتاج إلى موجه أو مودم لاسلكي. راجع الرسم التوضيحي أدناه.

يدعم مهايئ الشبكة اللاسلكية المضمن بالتلفاز بروتوكولات الاتصال IEEE802.11 b/g/n.



#### إعدادات < الشبكة > تكوين الشبكة

تعيين "نوع الاتصال" إلى "اللاسلكي".

- تحديث
- إذا لم يتم العثور على أي موجه لاسلكي، فحدد هذا الخيار لتحديث الشبكة.

إعدادات متقدمة  
تكوين الإعدادات المتقدمة للشبكة اللاسلكية في التلفاز.









- إضافة
- إذا لم يتم العثور على أي موجه لاسلكي، فحدد هذا الخيار لإضافة الشبكة يدويًا.

#### ملاحظات

- يمكنك الوصول إلى الإنترنت عن طريق هذا التلفاز.
- اتصل بأي شبكة لاسلكية متاحة.
- تأكد من أن لديك اسم موجه الشبكة اللاسلكية (SSID) وكلمة المرور قبل محاولة الاتصال.

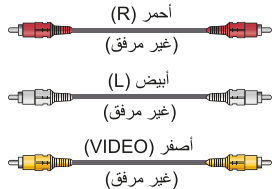
## تبدأ

### أطراف التوصيل

وصف موجز	المنفذ	ملصق التلفاز
توصيل كبل بصري من نظام صوت رقمي خارجي.		<b>DIGITAL AUDIO OUT</b>
توصيل جهاز USB لاستعراض ملفات الصور والموسيقى والأفلام وما إلى ذلك.		<b>USB</b>
توصيل كبل HDMI من نظام صوت رقمي خارجي.		<b>HDMI(ARC)</b>
توصيل كبل HDMI من جهاز صوت/فيديو خارجي.		<b>HDMI</b>
توصيل كبل فيديو مركب وكبلات صوت يميني-يسرى من جهاز صوت/فيديو خارجي. يمكن استخدام مدخل الفيديو "VIDEO" لتوصيل مجموعة متنوعة من الأجهزة، بما في ذلك مسجلات الفيديو أو كاميرات الفيديو الرقمية أو أجهزة فك التشفير أو أجهزة استقبال الأقمار الصناعية أو مشغلات DVD أو وحدات التحكم الخاصة بالألعاب.	 <p>أحمر (R) (غير مرفق)</p> <p>أبيض (L) (غير مرفق)</p> <p>أصفر (VIDEO) (غير مرفق)</p>	<b>VIDEO INPUT</b>
توصيل سماعة الرأس للاستماع إلى الصوت الخارج من التلفاز. ملاحظة: يمكن لضغط الصوت الشديد الصادر من سماعات الأذن أن يفقدك السمع.		<b>HEADPHONE</b>
توصيل هوائي قمر صناعي خارجي.		<b>ANT DVB-S/S2</b>
توصيل هوائي VHF/UHF خارجي.		<b>ANT DVB-T/T2/C</b>
توصيل كبل Ethernet للوصول إلى أي شبكة أو الإنترنت.		<b>LAN</b>



ملاحظة

ربما يتباين موقع وأسماء أطراف التوصيل على التلفاز وفقاً لطراز التلفاز، ولا تتوفر كل أطراف التوصيل على كل الطرازات.

32 بوصة  
(32V35KN/32V35KW/32V35KV/32E31KP)

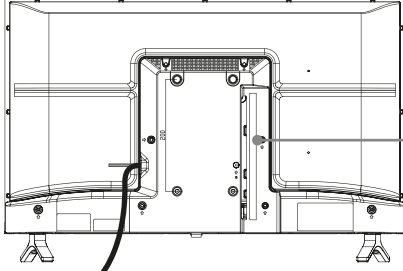

سلك الطاقة

43 بوصة  
(43V35KN/43V35KW/43V35KV/43E31KP)

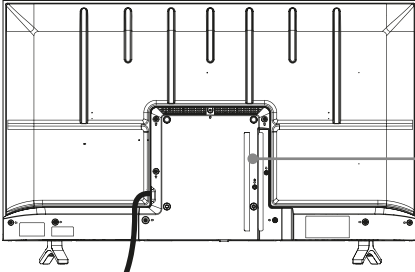

سلك الطاقة



ملاحظات

- مقبس DVB-S/S2 يدعم مصدر التيار الكهربائي لهوائي الأقمار الصناعية (13/18 فولت، 0.5 أمبير كحد أقصى).
- يتطلب تشغيل التلفاز وضع ثوان حتى يتم تحميل البرنامج. لا تقم بإيقاف تشغيل التلفاز بسرعة لأن ذلك ربما يتسبب في عدم عمل التلفاز بشكل طبيعي.
- افحص القوابس من حيث موضعها ونوعها قبل القيام بأي أعمال من أعمال التوصيل. فيمكن للتوصيلات غير المحكمة أن تتسبب في حدوث مشكلات في الصورة أو الألوان. وتأكد من أن كل التوصيلات محكمة التوصيل ومثبتة.
- لا يمكن توصيل كل أجهزة الصوت/الفيديو بالتلفاز، لذا الرجاء الرجوع إلى دليل مستخدم جهاز الصوت/الفيديو للتحقق من التوافق وإجراءات التوصيل.
- قبل توصيل أي جهاز خارجي، أزل قابس الطاقة من مصدر التيار الكهربائي، خلاف ذلك، ربما يتسبب ذلك في التعرض لصدمة كهربائية.

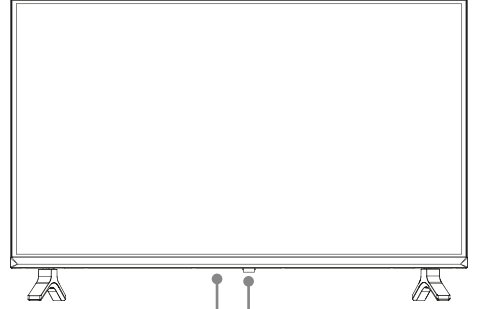

مستشعر وحدة التحكم عن بعد / مؤشر الطاقة  
الزر متعدد الوظائف (الاستعداد / المصدر)

الوصف	العنصر
استقبال الإشارات عن بعد من وحدة التحكم عن بعد. لا تضع أي شيء بالقرب من المستشعر، لأن وظيفته ربما تتأثر.	مستشعر وحدة التحكم عن بعد
يومض المصباح باللون الأحمر في وضع الاستعداد.	مؤشر الطاقة
<ul style="list-style-type: none"> <li>◀ عندما يكون التلفاز في وضع الاستعداد، اضغط على الزر متعدد الوظائف لتشغيل التلفاز.</li> <li>◀ عندما يكون التلفاز قيد التشغيل: <ul style="list-style-type: none"> <li>• اضغط على الزر متعدد الوظائف: عرض القائمة / نقل التركيز.</li> <li>• اضغط مع الاستمرار على الزر متعدد الوظائف: تأكيد التحديد.</li> <li>• إذا لم تُجرى أي عملية لمدة 3 ثواني، فسوف تختفي القائمة تلقائياً.</li> </ul> </li> </ul>	<p>الاستعداد/المصدر</p>
<p>اضغط على الزر لتحريك التركيز إلى "Vol+" أو "Vol-". واضغط مع الاستمرار على الزر لضبط مستوى الصوت.</p>	<p>VOL +/-</p>

ملاحظات

- يتطلب تشغيل التلفاز بضع ثوان حتى يتم تحميل البرنامج.
- لا تقم بإيقاف تشغيل التلفاز بسرعة لأن ذلك ربما يتسبب في عدم عمل التلفاز بشكل طبيعي.

## قائمة الملحقات

تم إرفاق الملحقات التالية مع التلفاز:

- وحدة التحكم عن بعد  $1 \times$
- دليل المالك
- حامل القاعدة  $2 \times$
- البراغي  $4 \times$

اختياري، قد لا تحتوي بعض البلدان/المناطق على: مشبك  $P \times 1$  (مع برغي واحد مقياس M6  $12 \times$  وبرغي واحد مقياس  $ST4 \times 25C$ )

⚠ ملاحظة: ربما يوجد اختلاف بين الملحقات والملحقات الواردة أعلاه بسبب اختلاف الطرازات أو الدول/المناطق، لذا يرجى الرجوع إلى الحقيبة الفعلية للملحقات.

- ضع الفواصل بين التلفاز والدعامة.
- تأكد من أن زاوية الميلان بين شاشة التلفاز والسطح العمودي لا تزيد عن  $15^\circ$  درجة.
- الأبعاد القياسية موضحة أدناه.

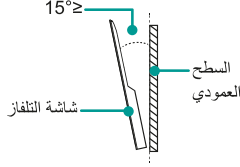

نمط فتحة الحامل الجداري (مم)	$200 \times 100$ (بوصة 32)
حجم برغي الحامل الجداري	$200 \times 200$ (بوصة 43)
	M6

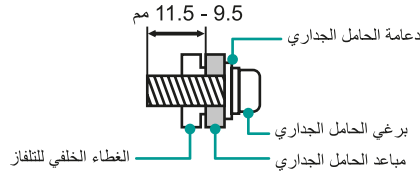

### ملاحظات

- يختلف قطر وطول البراغي بناء على طراز دعامة الحامل الجداري.
- دعامة الحامل الجداري هي دعامة اختيارية، لذا ربما لا تُرفق مع جهازك. ومن ثم، يرجى الرجوع إلى الملحقات الفعلية.

### تركيب مشبك P

يرجى وضع التلفاز على سطح ثابت بشكل أفقي ثم استخدم مشبك P لتوصيل التلفاز والحائط أو الدعامة. (مبينة بعلامة في الرسم التوضيحي أدناه)

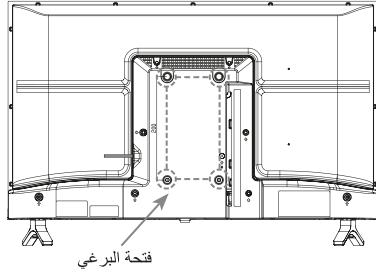

حدد فتحة برغي مناسبة بناء على الموقف الفعلي.

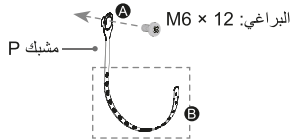

1. ثبت جزءاً A من مشبك P بفتحة البرغي على ظهر التلفاز بواسطة برغي مقياس  $M6 \times 12$ .
2. حدد فتحة مناسبة من مشبك P على الجزء وثبتها B بالحائط أو الدعامة بواسطة برغي مقياس  $ST4 \times 25C$ .

### ملاحظات:

- ربما يؤدي التثبيت غير المحكم إلى ميلان المنتج أو سقوطه مما يؤدي إلى التعرض لإصابة شخصية أو تلف المنتج. إذا لم تتمكن الطريقة أعلاه من تثبيت المنتج، فيرجى الرجوع إلى الشركات المصنعة.
- مشبك P هو مشبك اختياري، ربما لا يحتوي جهازك على مشبك P، لذا يرجى الرجوع إلى الملحقات الفعلية.

## تركيب الحامل أو دعامة الحامل الجداري

### تركيب الحامل

#### تثبيته

- تأكد من فصل سلك طاقة التيار المتردد قبل تركيب أي حامل أو دعامة الحامل الجداري.
- شاشة العرض LED قابلة للكسر بسهولة، لذا يجب حمايتها في كل الأوقات عند تركيب حامل القاعدة. لذا، تأكد من عدم ملامسة أي جسم حاد أو صلب لشاشة عرض LED، وتأكد كذلك من عدم ملامستها لما يمكن أن يخدشها أو يتلفها. لا تضغط بقوة على الوجه الأمامي للتلفاز بأي حال لأن سطح الشاشة قد يتشقق.
- بعد إتمام عملية التثبيت، تأكد من أن التلفاز في وضع ثابت على طاولة أو مثبتت بإحكام في الحامل الجداري قبل إزالة كل الغلاف الواقي إن كان موجوداً.

1. ضع التلفاز بحرص ووجهه إلى أسفل على سطح ناعم ومستوي للحيلولة دون تعرض التلفاز للتلف أو الشاشة للخدش.
2. أزل الحامل من حقيبة الملحقات ثم أدخل الحامل في الفتحة السفلية من التلفاز.
3. ثبت حامل القاعدة بالتلفاز بإحكام بواسطة البراغي المرفقة في الملحقات.

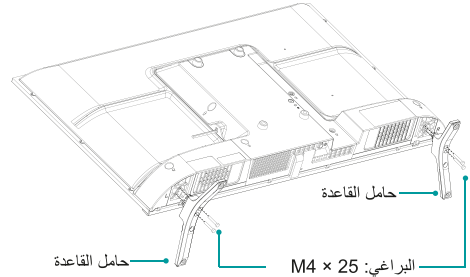

### تركيب دعامة الحامل الجداري

قبل وضع التلفاز، أزل حامل التلفاز إذا قمت بربطه بالفعل وتأكد من أن دعامة الحامل الجداري تدعم وزن التلفاز.

#### تثبيته

عند تركيب التلفاز على الجدار، اتبع التعليمات المرفقة مع دعامة الحامل الجداري. إذا لم يكن مركباً بشكل صحيح، فقد يتعرض التلفاز للسقوط ويتسبب في إلحاق ضرر مادي أو إصابة شخصية.

## احتياطات السلامة الهامة

الخاص بك.

- إذا واجهت أيًا من هذه المشكلات، فأوقف على الفور جهاز Bluetooth™ أو جهاز الشبكة اللاسلكية لديك.
- ربما لا تدعم بعض طرازات التلفاز وظيفة Bluetooth™.
- يمكن أن يتفاوت الأداء الفعلي، بما في ذلك انخفاض قدرة الشبكة اللاسلكية ومعدل نقل البيانات والنطاق والتغطية.
- يعتمد الأداء على العديد من العوامل والظروف والمتغيرات، بما في ذلك المسافة عن نقطة الوصول وحجم نقل بيانات الشبكة ومواد البناء والإنشاءات ونظام التشغيل المستخدم والخلط بين المنتجات اللاسلكية المستخدمة والتداخل والظروف السلبية الأخرى.

### الشبكة اللاسلكية وصحتك

- تطلق منتجات الشبكات اللاسلكية، مثل أجهزة الراديو الأخرى، طاقة كهرومغناطيسية بترددات راديو. مع ذلك، فإن مستوى الطاقة المنبعثة من أجهزة الشبكات اللاسلكية هو أقل كثيرًا من الطاقة الكهرومغناطيسية المنبعثة من الأجهزة اللاسلكية مثل الهواتف المحمولة.
- تؤمن شركة TOSHIBA أن الشبكات اللاسلكية هي آمنة للاستخدام من جانب العملاء لأن منتجات الشبكات اللاسلكية تعمل في نطاق الإرشادات المقررة في المعايير والتوصيات المعنية بسلامة تردد الراديو. وتعكس هذه المعايير والتوصيات إجماع المجتمع العلمي وتنتج عن مداوات اللجان ولجان من العلماء الذين يقومون باستمرار بمراجعة وتفسير الكتابات البحثية الشاملة.
- في بعض الحالات أو البيئات، قد يُقَدَّر استخدام الشبكة اللاسلكية من جانب مالك المبنى أو ممثلي المؤسسة المسؤولين. وقد تنطبق مثل هذه القيود في البيئات التي يُنظر فيها إلى خطر التداخل مع الأجهزة أو الخدمات الأخرى على أنه ضار.
- إذا لم تكن متأكدًا من السياسة التي تنطبق على استخدام الأجهزة اللاسلكية في مؤسسة أو بيئة معينة، فنحن نحثك على البحث عن ترخيص استخدام أجهزة الشبكات اللاسلكية قبل تشغيل الجهاز.

هذا الجهاز من الفئة 2 أو هو جهاز كهربي مزدوج العزل.

لقد صُمم الجهاز بشكل لا يحتاج فيه إلى أي توصيل آمن بالتأريض الكهربي.

جهد التيار المتردد: يشير هذا الرمز إلى الجهد المقدر الذي يتميز برمز يعبر عن جهد التيار المتردد.



### استثناءات

- لا تتحمل شركة Toshiba أية مسؤولية عن أي ضرر ناتج عن الحرائق أو الكوارث الطبيعية (مثل الزلزال أو ما إلى ذلك) أو تصرفات الأطراف الثالثة أو الحوادث أو سوء استخدام المالك أو الاستخدامات في ظروف أخرى غير مناسبة.
- لا تتحمل شركة Toshiba أية مسؤولية عن التلف العرضي (مثل خسارة الأرباح أو انقطاع الأعمال أو تعديل أو محو بيانات التسجيل وما إلى ذلك) بسبب استخدام المنتج أو عدم القدرة على استخدامه.
- لا تتحمل شركة Toshiba أية مسؤولية عن أي ضرر ناتج عن إهمال التعليمات الموضحة في دليل المالك.
- لا تتحمل شركة Toshiba أية مسؤولية عن أي ضرر ناتج عن سوء الاستخدام أو الأعطال من خلال استخدام هذا المنتج والأجهزة المتصلة به في نفس الوقت.

### عند استخدام الشبكة اللاسلكية

تنبيه:

- تعمل أجهزة Bluetooth™ والشبكات اللاسلكية ضمن نطاق نفس تردد الراديو ويمكن أن تتداخل مع بعضها البعض. وإذا استخدمت أجهزة Bluetooth™ والشبكات اللاسلكية في نفس الوقت، فربما تواجه عن غير قصد أداء شبكة أقل من المثالي أو ربما تفقد اتصال الشبكة

## احتياطات السلامة الهامة

### التنظيف

تنبيه: تجنب استخدام المواد الكيميائية (مثل معطرات الجو أو مواد التنظيف وما إلى ذلك) على قاعدة التلفاز أو بالقرب منها. وتشير الدراسات إلى أن البلاستيك ربما يضعف وينكسر بمرور الوقت بسبب التأثيرات المجتمعة للعوامل الكيميائية والضغط الميكانيكي (مثل وزن التلفاز). وقد يؤدي عدم الامتثال لهذه التعليمات إلى التعرض لإصابة خطيرة و/أو حدوث تلف دائم بالتلفاز وقاعدة التلفاز.

#### 1. أزل قابس الطاقة قبل التنظيف.

لا تستخدم مطلقاً المذيبات مثل البنزين أو مرقق القوام لتنظيف التلفاز.

• ربما تتسبب هذه المذيبات في تشوه الخزانة أو إلحاق تلف بطبقتها الخارجية.

• إذا ظلت المنتجات المطاوية أو الغسيل في اتصال مع التلفاز لفترة طويلة، فربما تظهر بعض البقع.

في حالة اتساع الخزانة، قم بتنظيفها بقطعة قماش جافة وناعمة.

عند تنظيف سطح شاشة LED، امسح سطح اللوحة برفق بقطعة قماش جافة وناعمة.

#### 2. قم بصفة دورية بفصل قابس الطاقة عن مصدر التيار الكهربائي وافحصه.

في حالة تجمع الأتربة على موصلات قابس الطاقة، فقم بتنظيف الأتربة بقطعة قماش جافة.

ربما تتسبب هذه الأتربة في نشوب حريق بسبب انخفاض العزل في القابس.

### معلومات هامة

#### 1. حول شاشة LCD

• يرجى إزالة كل الغلاف الواقي قبل الاستخدام.

• إذا كان لديك شاشة LCD موجهة للشمس، فسوف تتعرض شاشة LCD للتلوث. لذا، توخى الحذر عند وضع التلفاز بالقرب من أية نافذة أو في الهواء الطلق.

• لا تضغط مطلقاً على شاشة LCD بقوة أو تخدشها، ولا تضع أي شيء عليها مطلقاً، لأن هذه الأعمال سوف تلحق الضرر بشاشة LCD.

#### 2. حول الخزانة وشاشة LCD

لا ترش مطلقاً المركبات الطيارة مثل المبيدات الحشرية على الخزانة وشاشة LCD. ربما يؤدي هذا إلى تغيير لون الخزانة وشاشة LCD أو إلحاق الضرر بهما.

#### 3. حول الصورة اللاحقة (الشبح)

في حالة عرض صورة ثابتة، ربما تظل صورة لاحقة لها معروضة على الشاشة، ولكنها سوف تختفي. وهذا لا يدل على وجود خلل أو عطل.

#### 4. عدم إضاءة بعض بكسلات الشاشة

صُنعت شاشة العرض LCD باستخدام أعلى مستوى من التكنولوجيا الفائقة؛ مع ذلك، قد نفقد أحياناً بعض بكسلات الشاشة عناصر الصورة أو ربما تحتوي على نقاط مضيئة. وهذا لا يدل على وجود خلل أو عطل.

#### 5. حول التداخل

ربما تتسبب شاشة العرض LCD في حدوث تداخل في الصورة أو الصوت وما إلى ذلك من أجهزة إلكترونية أخرى تتلقى موجات كهرومغناطيسية (على سبيل المثال أجهزة راديو AM وأجهزة الفيديو).

#### 6. حول استخدام التلفاز في الأماكن التي تنخفض فيها درجة الحرارة

إذا كنت ستستخدم التلفاز في حجرة تصل درجة حرارتها إلى صفر درجة مئوية أو إلى درجة أقل، ربما يختلف سطوع الصورة إلى أن يحصل إجماء لشاشة LCD وهذا لا يدل على وجود خلل أو عطل.

#### 7. عند التخلص من التلفاز أو عند نقل ملكيته

قبل التخلص من التلفاز أو نقل ملكيته، قم بإجراء "إعادة ضبط للتلفاز".

4. عند عدم استخدام التلفاز لمدة طويلة، في العطلات أو عند السفر، افصل قابس الطاقة عن مصدر التيار الكهربائي لدواعي السلامة.

التلفاز لن يكون مفصلاً بشكل كامل عن مصدر التيار الكهربائي، حيث يُستهلك جزء يسير من التيار الكهربائي حتى عند إيقاف تشغيل (L) مفتاح الطاقة.

ينبغي أن تظل أداة فصل التيار جاهزة للتشغيل عند استخدام قابس التلفاز الكهربائي الرئيسي أو قارئ جهاز كهربائي كأداة لفصل التيار.

#### 5. لا تسحب مطلقاً من سلك الطاقة عند إزالة القابس من مصدر التيار الكهربائي في الحائط.

أمسك دوماً القابس بإحكام أثناء إزالته، لأنه في حالة نزع سلك الطاقة بعنف، ربما يتعرض السلك للتلف مما قد يؤدي إلى نشوب حريق أو التعرض لصدمة كهربائية.

6. لا تقم مطلقاً بقطع السلك أو كسره أو تعديله أو ثنيه أو ربطه أو لثيه ولا تتعامل معه بقوة كبيرة أو شد كبير.

لا تضع مطلقاً الأجسام الثقيلة على السلك أو تتركه حتى يسخن بشدة لأن ذلك ربما يؤدي إلى تلفه أو نشوب حريق أو التعرض لصدمة كهربائية. واتصل بفني الخدمة إذا تعرض سلك الطاقة للتلف.

7. إذا كان يوجد رعد أو برق، فلا تلمس مطلقاً كبل الهوائي أو الكبلات المتصلة الأخرى.

ربما يؤدي عدم الالتزام بذلك إلى التعرض لصدمة كهربائية.

8. أوقف تشغيل التلفاز قبل فصل سلك الطاقة عن مصدر التيار الكهربائي.

ربما يؤدي عدم القيام بهذا إلى حدوث عطل.

9. يمكن أن يؤدي الاستماع إلى الموسيقى بمستويات صوت مرتفعة وفترات طويلة إلى إلحاق الضرر بسمعك.

لذا، للتقليل من خطر تعرض سمعك للضرر، يجب عليك خفض مستوى الصوت إلى مستوى آمن ومرجع مع تقليل الوقت الذي تستغرقه في الاستماع بمستويات صوت مرتفعة.

10. يمكن لهذا المنتج أن يعيد التشغيل أو يعود إلى واجهة شاشة العرض الرئيسية أو واجهة مشغل USB أو وضع المصدر السابق في البيئات الجافة بسبب الكهرباء الإستاتيكية.

يمكنك متابعة استخدام التلفاز عند ظهور هذه الظاهرة.

### الخدمة

1. لا تقم مطلقاً بإصلاح التلفاز أو تعديله أو تفككه بنفسك.

فقد يتسبب ذلك في حدوث حريق أو التعرض لصدمة كهربائية.

ارجع إلى فني الخدمة لأعمال الفحص والإصلاح.

2. عند حدوث عطل، أو في حالة خروج دخان أو رائحة غير طبيعية من التلفاز، فقم على الفور بإيقاف تشغيل التلفاز وأزل قابس الطاقة عن مصدر التيار الكهربائي.

تأكد من توقف الدخان أو الرائحة ثم اتصل بفني الخدمة. إذا استمر استخدام التلفاز وهو في هذه الحالة، فربما يتسبب في نشوب حريق أو التعرض لصدمة كهربائية.

3. إذا تعرض التلفاز للسقوط أو تعرضت الخزانة للكسر، فأوقف على الفور تشغيل التلفاز وأزل سلك الطاقة من مصدر التيار الكهربائي.

إن الاستمرار في استخدام التلفاز وطاقته في هذه الحالة ربما يؤدي إلى نشوب حريق أو التعرض لصدمة كهربائية. وفي حالة تعرض الخزانة للكسر، فتوخى الحذر عند التعامل مع التلفاز لمنع التعرض لأية إصابة.

اتصل بفني الخدمة لأعمال الفحص والإصلاح.

4. عند وصول التلفاز إلى فترة انتهاء صلاحيته، اطلب من فني خدمة موهل إيضاح كيفية التخلص المناسب من التلفاز.

## احتياطات السلامة الهامة

- لا تضع التلفاز مطلقاً في خزانة أو خزانة كتب أو في أي مكان آخر مماثل تنقصه التهوية الجيدة.
- لا تضع مطلقاً أية جريدة أو غطاء طاولة أو ستارة على التلفاز.
- عند تركيب التلفاز على الحائط، حافظ دوماً على بقاء التلفاز بعيداً عن الحائط لمسافة 10 سم على الأقل.
- لا تضع التلفاز مطلقاً على سطح ناعم غير مستقر مثل السجاد أو الوسادات.
- سوف يتعرض الجزء الداخلي من هذا التلفاز للسخونة الزائدة في حالة تغطية فتحات التهوية أو إعاقتها أو انسدادها مما قد يتسبب في نشوب حريق.
- 7. لا تضع التلفاز مطلقاً بالقرب من سخان أو في ضوء الشمس المباشر.
- ربما يتعرض سطح الخزانة أو سلك الطاقة للذوبان مما قد يؤدي إلى نشوب حريق أو التعرض لصدمة كهربية.
- 8. لا تضع مطلقاً التلفاز في مكان مُعرض لمستويات عالية من الرطوبة، مثل الحمام أو بالقرب من آلة ترطيب.
- فقد يتسبب ذلك في نشوب حريق أو التعرض لصدمة كهربية.
- 9. لا تضع التلفاز مطلقاً بالقرب من موقد كي لا يتعرض لأي زيت أو دخان أو بخار، ولا تضعه في مكان توجد به كمية كبيرة من الأتربة.
- فقد يتسبب ذلك في نشوب حريق أو التعرض لصدمة كهربية.
- 10. احتياطات عند نقل التلفاز.

- عند نقل التلفاز، تأكد من إزالة القابس من مصدر التيار الكهربائي في الحائط وافصل كبل الهوائي وكبلات الصوت/الفيديو وأي روابط ثابتة وبراعي التركيب. فربما ينشب حريق أو تحدث صدمة كهربية إذا تعرض سلك الطاقة للتلف.
- عند حمل التلفاز، هناك حاجة لوجود شخصين على الأقل. وتأكد من حمله بحيث يكون في وضع عمودي.
- لا تحمل التلفاز مطلقاً مع توجيه الشاشة لأعلى أو لأسفل.
- 11. احتياطات عند تركيب الهوائي الخارجي.
- يجب عدم وضع نظام الهوائي الخارجي بالقرب من خطوط الطاقة العلوية أو المصابيح الكهربائية أو دوائر الطاقة الأخرى.
- لأنه في حالة تعرض الهوائي للسقوط فربما يتسبب ذلك في التعرض لإصابة أو لصدمة كهربية.
- 12. احتياطات عند استخدام البطاريات.
- يجب عدم تعريض البطاريات إلى الحرارة الشديدة مثل ضوء الشمس أو النار أو ما شابه ذلك.

### الاستخدام

1. لا تضع مطلقاً الأجسام الساخنة أو مصادر اللهب المكشوفة مثل الشمع المضيئ أو المصابيح الليبيلية على التلفاز أو بالقرب منه.
- يمكن لدرجات الحرارة المرتفعة إذابة البلاستيك مما قد يؤدي إلى نشوب حريق.
2. لا تعرض الجهاز لقطرات أو رذاذ السوائل ويجب عدم وضع أي أجسام بها سوائل مثل أنبية الزهور على الجهاز.
- ربما يؤدي انسكاب أي سوائل داخل التلفاز أو دخول أشياء صغيرة فيه إلى نشوب حريق أو التعرض لصدمة كهربية.
- في حالة سقوط أجسام صغيرة داخل التلفاز، أوقف تشغيل التلفاز وافصل قابس الطاقة عن مصدر التيار الكهربائي على الفور واتصل بفني الخدمة.
3. لا تدخل مطلقاً الأجسام (المعدنية أو الورقية) داخل التلفاز أو تسكب الماء فيه عبر فتحات التهوية والفتحات الأخرى.
- قد تتسبب هذه الأشياء في نشوب حريق أو التعرض لصدمة كهربية. وفي حالة دخول هذه الأجسام إلى التلفاز، أوقف تشغيل التلفاز وافصل قابس الطاقة عن مصدر التيار الكهربائي على الفور واتصل بفني الخدمة. واحرص بشدة على عدم إدخال الأطفال أي أجسام في التلفاز.

تأكد من مراعاة التعليمات والاحتياطات التالية لضمان الاستخدام الآمن لشاشة هذا التلفاز.

### التركيب

1. تحذير: لمنع التعرض لإصابة، يجب تثبيت هذا الجهاز بإحكام بسطح ثابت/حائط وفقاً لتعليمات التركيب.

قم بتركيب التلفاز في مكان أفقي ومستقر.

- في حالة عدم تثبيت التلفاز بإحكام، فربما يميل أو يسقط مما قد يتسبب في التعرض لإصابة.

- لمنع التعرض للإصابة، استخدم الحامل الاختياري المخصص أو كتيفة التعليق على الحائط المخصصة لتثبيت هذا التلفاز على سطح مستقر أو حائط بإحكام بواسطة فني مؤهل.

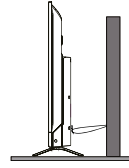

فقط للتلفاز المجهز بمشبك P

- لإحكام ربط التلفاز، استخدم حزاماً قوياً بدءاً من الخفاف (الخطاطيف) على ظهر التلفاز وصولاً إلى أي وتد أو عمود بالحائط أو للربط بأي هيكل آخر ثابت.
- وتأكد من إحكام ربط الحزام ومن توازيه مع الأرضية.

2. لا تضع المنتج مطلقاً في مكان غير ثابت مثل وضعه على طاولة مهترزة أو على مكان مائل أو عرضة للاهتزاز.

- استخدم فقط الخزانات أو الحوامل التي توصي بها الشركة المصنعة للتلفاز.
- استخدم فقط الأثاث الذي يمكن أن يدعم التلفاز بأمان.
- تأكد من عدم وجود التلفاز على حافة الأثاث الداعم.
- لا تضع التلفاز مطلقاً على أثاث مرتفع (على سبيل المثال الخزانات أو خزانات الكتب) دون تثبيت كلاً من الأثاث والتلفاز بدعامة مناسبة.
- لا تضع التلفاز مطلقاً على قطعة قماش أو أي مواد أخرى بين التلفاز والأثاث الداعم.

ربما يتعرض التلفاز للسقوط الذي ربما يتسبب في وقوع إصابة أو ضرر.

3. لا تقف مطلقاً على التلفاز أو تتسلق عليه.

- أعلم الأطفال بأخطار التسلق على الأثاث للوصول إلى التلفاز أو إلى مفاتيح التحكم فيه.
- توخى الحذر الشديد في المنزل عند وجود أطفال لمنعهم من التسلق أعلى التلفاز. فربما يتحرك التلفاز أو يسقط أو ينكسر أو يتسبب في الحاق ضرر أو إصابة.

4. قم دوماً بتوصيل قابس الطاقة بمصدر تيار كهربائي مناسب بجهد 100-240 فولت، تيار متردد 50/60 هرتز.

لا تستخدم مطلقاً التلفاز خارج نطاق الجهد المحدد. فقد يتسبب ذلك في حدوث حريق أو التعرض لصدمة كهربية.

### نبذة عن المصدر

المصدر المركب في هذا القابس والمؤلف من نوع أرضي مزود بثلاثة سنون قد تم اعتماده من ASTA أو BSI إلى BS1362. يجب استبداله بمصدر آخر من نوع معتمد ومصنّف بشكل صحيح، كما يجب إعادة تركيب غطاء المصدر.

### نبذة عن الاستخدام

• تأكد من إدخال القوابس بإحكام عند إدخال سلك طاقة التيار المتردد في طرف التلفاز وطرف مصدر التيار الكهربائي بالحائط.

• تأكد من الإمساك بالقابص، عند إخراج سلك طاقة التيار المتردد من مصدر التيار الكهربائي.

• لا تستخدم مطلقاً أي سلك بخلاف سلك طاقة التيار المتردد المرفق ولا تستخدم مطلقاً سلك الطاقة المرفق لأي أغراض أخرى.

5. لا تدخل مطلقاً قابس الطاقة أو تزيله بيد مبتلة.

لأن عدم الالتزام بذلك ربما يتسبب في التعرض لصدمة كهربية.

6. لا تسد الشقوق والفتحات في الخزانة أو تغطيتها مطلقاً.

• لا تضع التلفاز مطلقاً بحيث يكون وجهه لأعلى أو على جانبه.

## المحتويات

17.....	الشاشات المتعددة
17.....	شاشة النسخ المتطابق
17.....	مشاركة المحتوى
18.....	الوظائف الذكية
18.....	التعرف على الشاشة الرئيسية
18.....	إدارة التطبيقات
19.....	الوسائط
20.....	الصورة والصوت
20.....	ضبط جودة الصورة
21.....	ضبط جودة الصوت
21.....	استخدام سماعات الرأس
22.....	تحديد مكبرات الصوت
22.....	إمكانية الوصول والنظام
22.....	إمكانية الوصول
22.....	تعيين الوقت
22.....	استخدام المؤقت
23.....	استخدام المراقبة الأبوية
23.....	تعيين اللغة والموقع
23.....	استخدام HDMI & CEC
23.....	الترقية
23.....	إعادة التعيين إلى إعدادات المصنع الافتراضية
24.....	استكشاف الأخطاء وإصلاحها
24.....	مشاكل الصورة
24.....	مشاكل الصوت
24.....	ملفات الوسائط
25.....	مشكلات الشبكة
25.....	مشكلات التسجيل/التحكم الزمني
25.....	مشكلات أخرى
26.....	المواصفات
26.....	المواصفات
27.....	قائمة تنسيق الوسائط
29.....	معلومات الترخيص

## مرحبا بك في توشيبا

- نشكرك على شراء تلفاز LED هذا من توشيبا. وسوف يساعدك هذا الدليل على استخدام الميزات الرائعة في التلفاز الجديد.
- تعتمد التعليمات الواردة في هذا الدليل على استخدام وحدة التحكم عن بعد.
- الرجاء قراءة كل تعليمات السلامة والتشغيل في هذا الدليل بعناية، واحتفظ بهذا الدليل للرجوع إليه مستقبلاً.
- تلفاز LED عبارة عن لوحة LCD مجهزة بإضاءة خلفية LED.

## المحتويات

1.....	المحتويات
2.....	احتياطات السلامة الهامة
2.....	التركيب
2.....	الاستخدام
3.....	الخدمة
3.....	التنظيف
3.....	معلومات هامة
4.....	التسجيل باستخدام جهاز تخزين USB
4.....	استثناءات
4.....	عند استخدام الشبكة اللاسلكية
4.....	الشبكة اللاسلكية وصحتك
5.....	التهيئة
5.....	قائمة الملحقات
5.....	تركيب الحامل أو دعامة الحامل الجداري
6.....	منظر أمامي للتلفاز
6.....	منظر خلفي للتلفاز
7.....	أطراف التوصيل
8.....	إعداد الشبكة السلكية
8.....	إعداد الشبكة اللاسلكية
8.....	التوصيل باستخدام كبل HDMI (ARC)
8.....	التوصيل باستخدام كبل HDMI
8.....	التوصيل بأجهزة USB
10.....	وحدة التحكم عن بعد
10.....	أزرار وحدة التحكم عن بعد
12.....	تركيب البطاريات في وحدة التحكم عن بعد
12.....	نطاق تشغيل وحدة التحكم عن بعد
13.....	Live TV
13.....	تشغيل التلفاز لأول مرة
13.....	البحث عن قناة
14.....	قائمة القنوات
14.....	تعديل القنوات
14.....	المفضلة
15.....	الدليل (EPG)
15.....	PVR
16.....	قائمة التسجيل
16.....	التحكم الزمني

إخلاء المسؤولية:

الصور الواردة في هذه الوثيقة مخصصة لأغراض توضيحية فقط وربما تختلف عن المنتج الفعلي.  
تتغير أجزاء من وظيفة البرنامج عند ترقية النظام.

# TOSHIBA

## دليل المالك

---

32V35KN/32V35KW/32V35KV/32E31KP

43V35KN/43V35KW/43V35KV/43E31KP

### سجل المالك

سوف تجد رقم الطراز والرقم التسلسلي على الجزء الخلفي من التلفاز. سجّل هذه الأرقام في المساحات المعروضة أدناه. وارجع إليها عندما تتصل بوكيل توشيبا لديك في أي أمر يخص هذا المنتج.

HTTDMLY17010